

A photograph of a large bison standing in a snowy field. To the right, a person in dark winter gear is holding a microphone with a large, fluffy windshield. The background consists of snow-covered evergreen trees.

PRODUCT
CATALOGUE
2021

Nia Hansen / Photo: Shawn Hansen

PROFESSIONAL MICROPHONE WINDSHIELDS & SHOCK MOUNTS

Basket Systems | Slip-On Systems | Shock Mounts | PCS | Lavalier | Portable Recorder | On Camera | Accessories

Contents

ご挨拶	4	ラベリアマイク	33
		エッセンシャル アドバンス	34
		エッセンシャル オリジナル	35
		ラベリア ウィンドジャマー [®]	36
		ラベリアフォーム	37
バスケットシステム	5	ポータブルレコーダー / カメラ用マイク	38
ステレオサイクロン シリーズ	6-7	ポータブルレコーダー	39-40
サイクロン	8-9	カメラショックマウント	41-42
モジュラー ウィンドシールド	10-11	ミニウィンドジャマー [®]	43-44
スーパーシールド	12-13	マイクロウィンドジャマー [®]	45
より高い性能を目指して…	14	アクセサリー	46
スリップオン システム	15	ライヤー [®]	47
スーパーソフトィ [®]	16-17	マイク用フラッグ	48
クラシック ソフトィ [®]	18-19	コンボックス	49
ベースボール	20-21	ダックレインカバー&ハイウィンドカバー	50
BBGウィンドシールド	22	ウィンドシールドレインジャケット	51
マイクフォーム	23-24	マイクプロテクターケース	52
		ハンドル	53
ショックマウント	25		
ブームショックマウント	26-28	主要なマイク対応表	54
スタジオショックマウント	29-31		
プロフェッショナル コネクション システム	32		
PCS - ブームコネクター	32		

 **Rycote**[®]

Trusted by
Professionals

ご挨拶

Rycotelは、
創立50周年を迎えました。



おかげさまで、50年もの間、Rycote Microphone Windshields Ltdは、厳しい環境においてウィンドノイズから業界標準のマイクを守ることを目指して製品開発・販売に情熱を注いで参りました。今日のフィールドプロダクション用マイクとして最適な製品を作るだけでは十分ではありません。より良い製品の開発を心がけてきました。

Rycotelはイギリスで製品をデザインし、ストラウドにある工場で作業で製造を続けています。熟練工のチームによって組み立てに数時間かかる製品も多くあり、一つ一つの製品に誇りを持っています。ベテランの針子は何十年もの間、製品を縫っており、彼らの“作品”でもある多くの製品は、映画セット、スポーツスタジアムなど世界中で風防が必要な場面のプロ用マイクに使用されています。

2000年に、ウィンドシールド設計と開発における、長年の功績に対し映画芸術科学アカデミーから技術功労賞を受賞しました。

マイク固有の周波数応答を維持しながら、風音を防ぎ、ハンドリングノイズを取り除きながら、高音質のサウンドの取り込みを可能にする、高品質なツールを製造するために、技術を磨き続けています。

2019年はRycoteの50年周年を祝い、過去、現在、未来のお客様全員に感謝をし、皆様の“サウンド”の一部であること、特別な役割である責任を感じています。ありがとうございます。これからもいかなる環境においても素晴らしい音を創造していただきたいと思ひます。

Rycote — プロからの信頼。



Jimmy Siczka / Photo: Christina Clark

バスケットシステム

プロ向けのオールインワンのウィンドシールドシステムにより、ウィンドノイズとハンドリングノイズを抑えて最高の音質を実現します。

ステレオサイクロン シリーズ	6-7
サイクロン	8-9
モジュラー ウィンドシールド	10-11
スーパーシールド	12-13
より高い性能を目指して…	14



ステレオサイクロン シリーズ

アドバンスド ステレオ ウィンドシールド

Rycoteステレオサイクロンシリーズには多くのプロ向けウィンドシールドキットがラインアップされています。X/Y、ミッドサイド、ダブルミッドサイドのように一般的なステレオ技術のためにデザインされた製品やシングルマイクやアンビソニックマイクアプリケーション用のモデルも含まれます。様々な音を作るためにステレオレコーディングを使用しているなら、あなたに最適なステレオサイクロンモデルが見つかります。



マルチステレオ、サラウンド技術

ステレオサイクロンシリーズは、一般的なステレオとサラウンド録音技術に対応しています。各キットは、特定のステレオマイクやマイクの組み合わせに最適なものが含まれ、様々なモデルがあります。

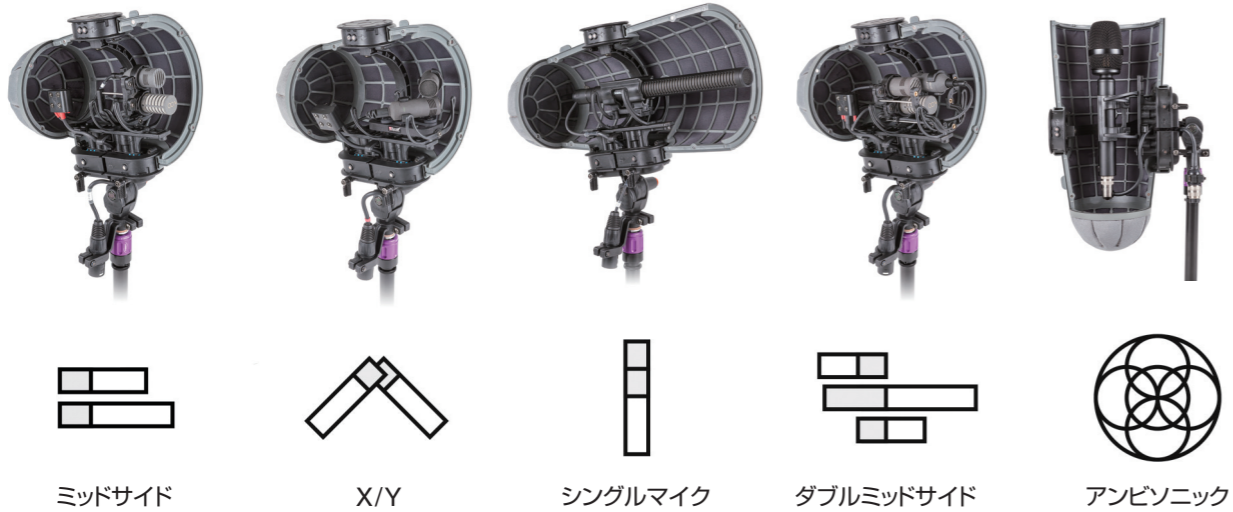

ミッドサイド

X/Y

シングルマイク

ダブルミッドサイド

アンビソニック

あなたにぴったりのステレオサイクロンを見つけるには、

当社のオンラインツールで、あなたのステレオサイクロンキットを簡単に見つけることができます。

<https://rycote.com/microphone-stereo-configurator/> にアクセスし、欲しいステレオメソッドを選択し、使用するマイクを選択するだけで、あなたのマイクに最適な製品を紹介します。

主な特長

優れた音響透過性

オープンセル構造で、ストレートまたは並行な面がなく、シールド内の反響音を抑えます。

マイクウィンドシールドからサスペンションへの切り替えが素早い

ウィンドシールドバスケットには、マグネット式のZロックシステムを採用しており、片手で開け閉めができ、ウィンドシールドを速やかに組み立てられます。

なめらかなデザインの新しいコンボクサー—ステレオ構造マイクに対応

従来のコンボクサーデザインをベースに、内部ケーブルの最適な配置、マイクとの空間確保、振動の低減に特化し、ステレオ・マルチチャンネルマイク用に改良しました。

ユニークデザイン—手作業で製造

ステレオサイクロン ウィンドシールドは、ストラウドにある工場の一つ一つ手作りしています。この特殊な工程は、何時間もかけてRycoteの熟練技術士によって行われています。

マルチステレオとサラウンド技術

ステレオサイクロンシリーズは、一般的なステレオとサラウンド録音技術に対応しています。各キットは、特定のステレオマイクやマイクの組み合わせに最適なものが含まれ、様々なモデルがあります。



品番	キットタイプ	対応マイクタイプ(Mid)	対応マイクタイプ(Side)	キット
RYC089110	ステレオマイクサイクロン MS キット 1	Schoeps CCM 4 or 41	Schoeps CCM 8	Small
RYC089111	ステレオマイクサイクロン MS キット 2	Schoeps MiniCMIT	Schoeps CCM 8	Small
RYC089112	ステレオマイクサイクロン MS キット 3	Sennheiser MKH 8060	Ambient Emesser	Small
RYC089113	ステレオマイクサイクロン MS キット 4	Sennheiser MKH 40 or 50	Sennheiser MKH 30	Small
RYC089114	ステレオマイクサイクロン MS キット 5	Schoeps CMC MK 4 or 41	Schoeps CMC MK 8	Small
RYC089115	ステレオマイクサイクロン MS キット 6	Neumann KM 140	Neumann KM 120	Small
RYC089116	ステレオマイクサイクロン MS キット 7	Sanken CS-1	Ambient Emesser	Medium
RYC089117	ステレオマイクサイクロン MS キット 8	Schoeps CMT 5	Schoeps CCM 8	Medium
RYC089118	ステレオマイクサイクロン MS キット 9	Sennheiser MKH 416	Schoeps CCM 8	Medium
RYC089119	ステレオマイクサイクロン MS キット 10	Sennheiser MKH 416	Ambient Emesser	Medium
RYC089120	ステレオマイクサイクロン MS キット 11	Sennheiser MKH 416	Sennheiser MKH 30	Medium
RYC089121	ステレオマイクサイクロン MS キット 12	Sennheiser MKH 60	Sennheiser MKH 30	Large
RYC089122	ステレオマイクサイクロン MS キット 13	Sennheiser MKH 60	Ambient Emesser	Large
RYC089123	ステレオマイクサイクロン MS キット 14	DPA 4017c	Ambient Emesser	Small
RYC089124	ステレオマイクサイクロン MS キット 15	DPA 4018c	Ambient Emesser	Small
RYC089125	ステレオマイクサイクロン MS キット 16	Sennheiser MKH 8040/8050	Sennheiser MKH 30	Small

品番	キットタイプ	対応マイクタイプ(Left)	対応マイクタイプ(Right)	キット
RYC089126	ステレオマイクサイクロン XY キット 1	Sennheiser MKH 8040	Sennheiser MKH 8040	Small
RYC089127	ステレオマイクサイクロン XY キット 2	Schoeps CCM 4	Schoeps CCM 4	Small

品番	キットタイプ	対応マイクタイプ(Mid)	キット
RYC089129	ステレオマイクサイクロン Mic 1	Audio-Technica BP4029	Medium
RYC089130	ステレオマイクサイクロン Mic 2	Audio-Technica BP4025	Medium
RYC089131	ステレオマイクサイクロン Mic 3	Sanken CUW-180	Medium
RYC089132	ステレオマイクサイクロン Mic 4	Sanken CSS-5	Large
RYC089134	ステレオマイクサイクロン Mic 6	Sanken CSS-50	Medium
RYC089135	ステレオマイクサイクロン Mic 7	Sennheiser MKH 418	Medium

品番	キットタイプ	対応マイクタイプ(Front Mid)	対応マイクタイプ(Side)	対応マイクタイプ(Rear Mid)	キット
RYC089136	ステレオマイクサイクロン DMS キット 1	Schoeps CCM 4 or 41	Schoeps CCM 8	Schoeps CCM 4 or 41	Small
RYC089137	ステレオマイクサイクロン DMS キット 4	Schoeps CMT 5	Schoeps CCM 8	Schoeps CCM 4 or 41	Medium
RYC089138	ステレオマイクサイクロン DMS キット 2	Schoeps MiniCMIT	Schoeps CCM 8	Schoeps CCM 4 or 41	Small
RYC089139	ステレオマイクサイクロン DMS キット 3	Sennheiser MKH 8040 or 8050	Sennheiser MKH 30	Sennheiser MKH 8040 or 8050	Medium

品番	キットタイプ	対応マイクタイプ(Mid)	キット
RYC089140	ステレオマイクサイクロン Ambisonic 1	Sennheiser AMBEO	Medium
RYC089141	ステレオマイクサイクロン Ambisonic 2	Tetramic	Small

サイクロン

素早く、クリアに、安定して

サイクロンオールラウンドで且つ、優れた性能を目指して、開発されたプレミアムマイク ウィンドシールドシステムです。

次世代のフラッグシップモデルであるRycoteサイクロンシリーズは、ベテランの音声専門家のために風音、ハンドリングノイズを低減し、革新的で耐久性に優れたウィンドシールドシステムは、安定したパフォーマンスを実現します。ファーを使用していないので、メンテナンスが簡単です。

すべてのサイクロンモデルは、当社の高度な3D-TEX®素材を使用しています。ニュートラルな形状は、スタンダードバスケット ソリューションと比べて、パフォーマンス、音響透過性と風音の低減に優れています。

軽量で丈夫なシャーシで守られているので、サイクロンモデルは毎日使用しても、過酷なフィールドでも耐えられるよう設計されています—音声専門家が必要とする安定したパフォーマンスを実現しています。



バスケット寸法&マイクとの互換性

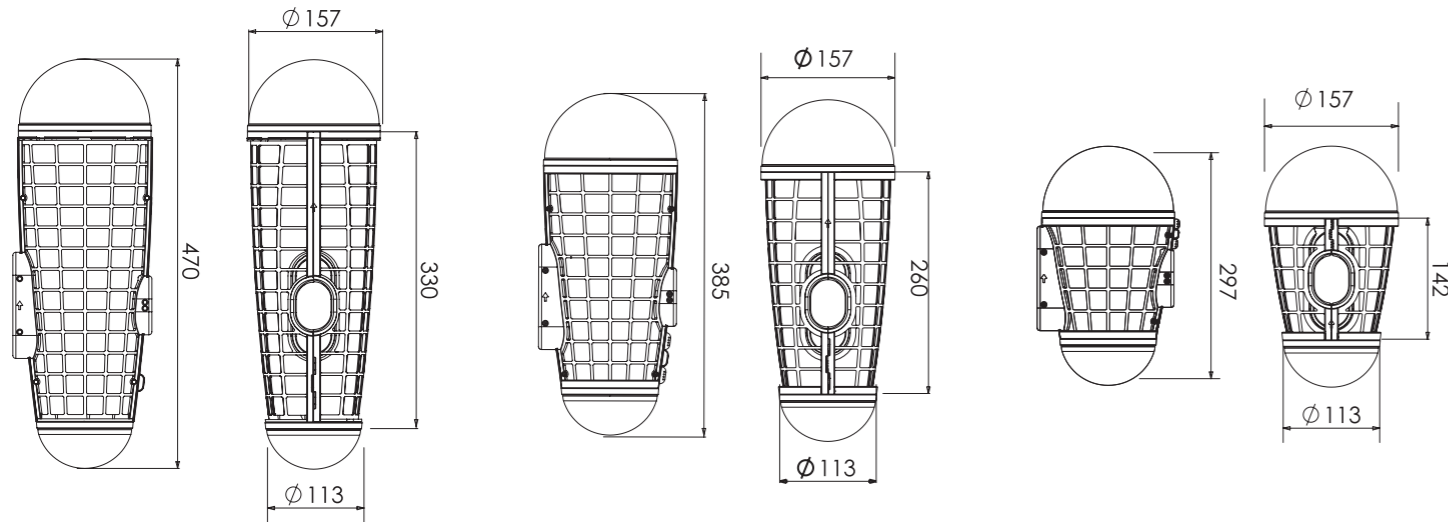

サイクロンキット Lサイズ-RYC089101

Røde NTG-2, NTG-4+
Sanken CS-3e
Schoeps Super CMIT
Sennheiser MKH 60

サイクロンキット Mサイズ-RYC089102

DPA 4017B, 4018A
Neumann KMR 81i, KMR 81D
Røde NTG-3, NTG-4
Sanken CS-1, CS-2
Schoeps CMC w/Cut 1, CMIT 5, CMC w/Cut 60

サイクロンキット Sサイズ-RYC089103

DPA 4017C, 4018C
Neumann KM 100 series
Schoeps CMC series, MiniCMIT
Sennheiser MKH 8040*, MKH 8050*, MKH50

コネクター:

サイクロンキットラージ-スタンダードXLR-3f
サイクロンキットスモール(XLR)、ミッド-リデュースXLR-3f
サイクロンキットスモール(LEMO)-レモFVN

Sennheiser社のMKH8040/8050に最適なモデルは、スモール(XLR)モデルです。SennheiserのMZX(XLR)など同様に使用いただけます。

サイクロンキット Sサイズ(LEMO)-RYC089104

Schoeps CCM series

サイクロンキット Sサイズ(MZL)-RYC089105

Sennheiser MKH 8060

主な特長

優れた音響透過性

オープンセル構造で、ストレートまたは並行な面がなく、シールド内の反響音を抑えます。

優れた風音からの保護

高度な3D-TEX®材料で覆われ、空力学に優れた非対称なデザインのバスケットは、表面に発生する空気の流れを抑え、ウィンドノイズの低減に非常に効果を発揮します。

瞬刻間にウィンドシールドからサスペンションへ

ウィンドシールド バスケットの設計は、片手で開閉することができるマグネット式のZロックシステムを採用。組み直ししながら、ウィンドシールドの側面から完璧なアライメントに調整可能です。

防振性能をさら高める—マルチサスペンション設計

Rycote業界をリードするライヤー®マイクロフォンサスペンションは、振動やハンドリングノイズの大部分を低減し、フローティング バスケットサスペンション (特許申請中) によって、さらに振動とハンドリングノイズからマイク本体を保護する事ができます。ライヤー®の特徴はバスケットやブームなど振動から保護するための構造で組み込まれています。

少ないメンテナンスで性能を維持

ロケで音声録音に求められるのは、厳しい条件に耐えるだけでなく、安定した性能を維持する事です。3D-TEX®は、優れた性能とメンテナンスのしやすさの両方を目指して開発されました。

更に風防性能が必要な場合は

もっと過酷な環境下を予定している場合は、サイクロンウィンドジャマーを追加してください (別途購入可能)。南極の吹雪でもテストされ、激しい強風でも保護してくれます。



品番	製品名	製品詳細
CYCLONE WINDSHIELD		
RYC089101	サイクロンウィンドシールドキット、Lサイズ	業界をリードするバスケットのウィンドシールドは、最高レベルの防風性能を提供します。MKH 60やSuperCMITなどの大きなショットガンマイクに適しています。
RYC089102	サイクロンウィンドシールドキット、Mサイズ	業界をリードするバスケットのウィンドシールドは、最高レベルの防風性能を提供します。MKH 416やCS-2などの中型ショットガンマイクに適しています。
RYC089103	サイクロンウィンドシールドキット (XLR) Sサイズ	業界をリードするバスケットのウィンドシールドは、最高レベルの防風性能を提供します。KM 100や4017Cなどの小さなショットガンやペンシルコンデンサーマイクに適しています。
RYC089104	サイクロンウィンドシールドキット S (LEMO)	業界をリードするバスケットのウィンドシールドは、最高レベルの防風性能を提供します。Schoeps-CCMシリーズ用のサイクロンです。
RYC089105	サイクロンウィンドシールドキット S (MZL)	業界をリードするバスケットのウィンドシールドは、最高レベルの防風性能を提供します。ゼンハイザーMKH 8060専用のサイクロンです。
CYCLONE SPARES & OPTIONAL ACCESSORIES		
RYC029103	サイクロンウィンドジャマー S	最も小さいサイクロンウィンドシールド用のウィンドジャマーで、過酷な条件で更に風防性能が向上します。
RYC029102	サイクロンウィンドジャマー M	大型サイズのサイクロンウィンドシールド用のウィンドジャマーで過酷な条件で更に風防性能が向上します。
RYC029101	サイクロンウィンドジャマー L	中型サイズのサイクロンウィンドシールド用のウィンドジャマーで過酷な条件で更に風防性能が向上します。
RYC019103	サイクロンウィンドシールドオンリー Sサイズ	交換用サイクロンウィンドシールドの小型サイズです。
RYC019102	サイクロンウィンドシールドオンリー Mサイズ	交換用サイクロンウィンドシールドの中型サイズです。
RYC019101	サイクロンウィンドシールドオンリー Lサイズ	交換用サイクロンウィンドシールドの大型サイズです。
RYC042270	サイクロンベアユニバーサルライヤー (62-shore)	小型、軽量のサイズのマイクのMKT8040に合うベアのライヤー(62ショア)。
RYC042271	サイクロンベアユニバーサルライヤー (72-shore)	中型サイズのマイクのMKH416に合うベアのライヤー(72ショア)。
RYC037301	ソフトグリップエクステンションハンドル	Rycoteショックマウントとサスペンションに取り付けるための3/8"オスねじを備えた便利な延長用ハンドル。下側に3/8インチメスねじを備えています。
RYC017032	サイクロンケーブル260mm (MZL)	サイクロンウィンドシールドキットスモールに使用するMZLと XLR-3M をつなぐケーブル260mm (MZL)。
RYC017033	サイクロンケーブル260mm (LEMO)	サイクロンウィンドシールドキットスモールに使用するMZLと XLR-3M をつなぐケーブル260mm (LEMO)。
RYC017031	サイクロンケーブルXLR-3M / XLR-3F. 290mm	サイクロンウィンドシールドキット。長いショットガンマイクで使用するためのケーブル290mm。
RYC042277	サイクロン用パーフェクトケーブル260mm	軽量省スペース化のため直角XLR-3Fコネクタを備えたサイクロンケーブル260mm 中型、小型のサイクロンウィンドシールドキットで使用します。

モジュラー ウィンドシールド

プロ業界の標準

Rycoteのウィンドシールド / サスペンションシステムは、1969年から世界中の音声技術者が使用している代表的なシステムです。Rycoteは過去数十年にわたり、プロ業界のスタンダードとしてこのシステムを改良、進化、数多くの技術開発を行ってきました。2000年には、Rycoteは、モジュラーウィンドシールドの設計、開発に対して映画芸術科学アカデミーから技術功労賞を受賞しました。モジュラー ウィンドシールドシステムは、様々なレベルの風音（ウィンドジャマーの有無にかかわらず）や振動からマイクを保護します。異なる長さや直径のマイクに対応し、別売りのモジュラーコンポーネントを組み合わせることで完全なキットが完成します。



モジュラーウィンドジャマー®

Rycoteによって開発され、今でもベテランの針子によって手作りされるウィンドジャマー®は、激しい風ノイズに対して可能な限り保護し、高品質、合成ファーカバーです。ウィンドシールドの上にウィンドジャマーを使用した場合、最大50dBまでウィンドノイズを低減し、高音質の録音が可能になります。風やノイズを除去するための特別な素材で作られるウィンドジャマーは、高い周波数にも影響を与えません。



モジュラー ウィンドシールド キット

モジュラー ウィンドシールドは、いくつかのマイク長さや直径に対応するキットとしてご購入できます。様々なキットがあり、多くのマイクに対応しています。振動とハンドリングノイズからマイク本体を保護することができます。

モジュラー ウィンドシールドキットに含まれるもの

- モジュラー ウィンドシールド
- モジュラーサスペンション+ライヤー®
- モジュラー ウィンドジャマー®
- ケーブルセット
- ブームポールアダプタ
- XLRホルダー
- ピストルグリップ
- ファーのメンテナンスのためのブラシ
- 六角レンチ



屋外で使用する、“音声のプロフェッショナル”向け、ウィンドシールド

象徴的な外観と信頼性のおかげで、今でも世界中の音声のプロフェッショナルにご愛用頂いております。堅牢で、汎用性の高いオールラウンドなウィンドシールドキットです。風音やハンドリングノイズを低減する、長年の実績がある元祖ウィンドシールドシステムです。

品番	製品名	対応マイク詳細
RYC086017	モジュラーウィンドシールド 9 kit (no CB)	Schoeps CCM や the Sennheiser MKH 8000などの小さいマイクに対応したバスケット型のウィンドシールドです。追加で Connbox が購入可能です。
RYC086039	モジュラーウィンドシールド 9 kit (LEMO)	Schoeps CCM に対応した小型のバスケット型ウィンドシールドです。Connbox CB 10 (LEMO コード含む) が付属されます。
RYC086038	モジュラーウィンドシールド WS 9 Kit (MZL)	Sennheiser MKH 8000 に対応した小型のバスケット型ウィンドシールドです。Connbox CB 9 (MZL含む) 付きです。
RYC086010	モジュラーウィンドシールド WS 10 Kit	MZX XLRモジュールを装着した Sennheiser MKH 8000 シリーズのマイクに適したバスケット型ウィンドシールドです。またLine Audio CM3 and Oktava MK-012にも適しています。
RYC086004	モジュラーウィンドシールド WS 1 Kit	直径19~25mm、XLRコネクタ3ピンで長さ120mmの小型ダイアフラムコンデンサーマイクロホンに適したバスケット型ウィンドシールドです。互換性のあるマイクの Neumann KM 180シリーズも含まれます。
RYC086067	モジュラーウィンドシールド WS 1 Kit (MZL)	小型サイズが優先される場合、MZX XLRモジュールなしのSennheiser MKH 8060に適したバスケット型ウィンドシールド。
RYC086003	モジュラーウィンドシールド WS 2 Kit	直径19~25mm、XLR接続3ピンの長さ121mm~160mmの小型ダイアフラムコンデンサーマイクロホンに適したバスケット型ウィンドシールドです。互換性のある Sennheiser MKH 50 and MKH 40にも適しています。
RYC086050	モジュラーウィンドシールド WS 2 Kit (MZL)	MZX XLRモジュールを取り外した Sennheiser MKH 8060に適したバスケット型より小さいウィンドシールドでWS 3の性能を発揮します。
RYC086002	モジュラーウィンドシールド WS 3 Kit	マイクロホンの長さ161mm~210mm、直径19~25mm、3ピンXLRコネクタに適したバスケット型ウィンドシールドです。
RYC086069	モジュラーウィンドシールド WS 3 Kit (XLR-5F)	ステレオマイクロホンの長さ161mm~210mm、直径19~34mm、5ピンXLRコネクタに適したバスケット型ウィンドシールドです。互換性は、 Pearl MSH 10 and Sanken CSS-50が適しています。
RYC086071	モジュラーウィンドシールド WS 3 Kit (30mm, No CB)	Neumann RSM 191のみに適したバスケット型ウィンドシールドです。30mmのライヤーを含みます。
RYC086009	モジュラーウィンドシールド WS 295 Kit	3ピンXLRコネクタと、長さ255mmと直径19~25mmのショットガンマイクに適したバスケット型ウィンドシールドです。コンパクトサイズが最優先されるMKH 416のモジュラー4やMKE 600にも適しています。
RYC086001	モジュラーウィンドシールド WS 4 Kit	3ピンXLRコネクタを備えた、長さ280mm / 直径19~34mmのショットガンマイクに適したバスケット型ウィンドシールドです。互換性のあるマイクはSennheiser MKH 416, MKH 60 and Schoeps CMIT 5.を含む。
RYC086068	モジュラーウィンドシールド WS 4 Kit (XLR-5F)	5ピンXLRコネクタを備えた、長さ280mm / 直径19~34mmのステレオマイクに適したバスケット型ウィンドシールドです。互換性のあるマイクには、 Rode NT4 と Sennheiser MKH 418が含まれます。
RYC086005	モジュラーウィンドシールド WS 5 Kit	3ピンXLRコネクタを備えた、長さ350mm / 直径19~34mmのショットガンマイクに適したバスケット型ウィンドシールドです。互換性のあるマイクは Sennheiser ME 66 K6 と AKG CK 98 SE300B。
RYC086013	モジュラーウィンドシールド WS 5 Kit (XLR-5F)	長さ281mmから350mmまでのステレオマイクに適したバスケット型ウィンドシールドです。5ピンXLRコネクタを備えた直径19~25mm、Sanken CSS 5に最適です。
RYC086006	モジュラーウィンドシールド WS 6 Kit	351mmから400mmの長さのショットガンマイクに適したバスケット型ウィンドシールドです。3ピンXLRコネクタを備えた直径19~34mm。互換性のある Sennheiser MKH 70 と Audio-Technica AT 8035が含まれます。
RYC086070	モジュラーウィンドシールド WS 6 Kit (XLR-5F)	長さ351mmから400mmまでのステレオマイクに適したバスケット型ウィンドシールドです。5ピンXLRコネクタを備えた直径19~34mm。互換性のあるマイクには、 Audio-Technica BP4027が含まれます。
RYC086007	モジュラーウィンドシールド WS 7 Kit	401mmから450mmの長さのショットガンマイクに適したバスケット型ウィンドシールドです。3ピンXLRコネクタを備えた直径19~34mm。互換性のあるマイクは、 Sony C74 and Sennheiser ME 67 K6が含まれています。
RYC086008	モジュラーウィンドシールド WS 8 Kit	466mmから540mmの長さのショットガンマイクに適したバスケット型ウィンドシールドです。3ピンXLRコネクタを備えた直径19~34mm。互換性のあるマイクは Sennheiser MKH 816が含まれます。
RYC086061	モジュラーウィンドシールド WS 8J	Sennheiser MKH 8070に適したキットバスケット型ウィンドシールドです。(MZX XLRモジュール付属、MZPフィルターなし)。
RYC086058	モジュラーウィンドシールド WS 11 Kit	3ピンXLRコネクタを備えた、長さ575mm、直径19~25mmまでのマイクロホンに適したバスケット型ウィンドシールドです。互換性のあるマイクには、 Rode NTG8.が含まれます。

更に詳しいマイク対応情報は、下記のURLからご確認ください。

<https://rycote.com/microphone-windshield-shock-mount/modular-windshield-kit/>

スーパーシールド

シンプルで素早くセットできる、ショットガンマイク用システム

このウィンドシールド/ショックマウントシステムは、素早くマイク調整を可能にするため、ユニークな筒状デザインを採用しています。モジュール式ウィンドシールドのように、風防レベル（ウィンドジャマーの有無にかかわらず）を選んで、振動からも保護します。プロが求める性能と信頼性のため、モジュラーウィンドシールドと同じ軽量、柔軟、堅牢なプラスチック製の網面状の素材を使用しています。

特許取得済のRycoteライヤー®技術を使用しているスーパーシールドは、ハンドリングノイズや振動からマイクを守ります。精密なサスペンション設計も容易にマイクのバランス設定ができる「スナップイン/ピンチリリース」サスペンションで採用しています。



サスペンション

直径19mmから25mmのマイクに対応するようにデザインされています。素早くバランスがとれ、6つのポジションに合うように、このシステムはライヤースナップイン/ピンチリリースサスペンションが2つ含まれています。450mmの柔らかいマイクケーブルはケーブルからの雑音の発生を抑えます。



スーパーシールドキット

3つのサイズからマイクに合うキットをお選びください。また、長さが300mm程度のマイクまで対応するには、オプションのフロントポッドやウィンドジャマーを使ってキットを調整してください。

スーパーシールドキットは、以下の内容となっています。

- スーパーシールドサスペンションシャーシ
- バックポッド（共通サイズ）
- フロントポッド（大、中、小）
- スーパーシールドウィンドジャマー®（大、中、小）
- ピストルグリップ
- 45cm XLR-3F / 3Mケーブル×1
- ファーのメンテナンスブラシ



放送用の人気製品。スーパーシールドは3つのサイズから選べるキットになっています。付属のウィンドジャマー®とピストルグリップハンドルで、スポーツ会場でもニュースの現場のあらゆるシーンに対応できます。

主な特長

軽量、耐久性、パーフェクトバランス

スーパーシールドバスケットは、遮へい機能を持つ素材で作られた軽量で耐久性があり柔軟なグレープラスチックネットです。ショックマウントはマイクを取り付けたときに簡単にバランス設定ができます。

簡単で素早く調整

ツイストロックデザインで、バスケットケースはサスペンション・シャーシリングから簡単につけ外しが可能です。部品も最小限に抑えていて、スーパーシールドはシンプルで簡単に使えるシステムで、マイクに素早くアクセスできます。

堅牢性—内部構造

バスケットポッドは丈夫なシャーシリングで付けます。ウィンドシールドをさらに強化にします。

卓越した独立性

特許取得済のライヤー®技術のショックマウントはハンドリングノイズやケーブル音を低減します。

高度な風防—高周波音の影響を最小限に

スーパー ウィンドシールドキットは、専用のRycote ウィンドジャマー®がついています。ウィンドシールドの上からウィンドジャマーを使うことで高周波音への影響を最小限にしながら、さらにウィンドノイズを低減できます。



スーパーシールド

選べる3つのサイズ

品番	製品名	製品詳細	対応マイク詳細
RYC010320	スーパーシールドキット（スモール）	ショットガンマイク長200mmまで対応する軽量で、素早く取付可能なバスケットシステム。	Oktava: MC-012, MK-012 Sanken: CS-1 Schoeps: CMC series, CMC series + CUT 1 Sennheiser: ME62 K6, ME64 K6, MKH 8060
RYC010321	スーパーシールドキット（ミディアム）	ショットガンマイク長200~250mmまで対応する軽量で、素早く取付可能なバスケットシステム。	Audio-Technica: BP4073 DPA: 4017b, 4017c Neumann: KMR-81i, KMR-81D Rode: NTG-1, NTG-3 Sanken: CS-2 Schoeps: CMIT 5 Sennheiser: MKH 416 Shure: VP82, VP895 Sony: ECM 670, ECM 678
RYC010322	スーパーシールドキット（ラージ）	ショットガンマイク長250~300mmまで対応する軽量で、素早く取付可能なバスケットシステム。	Rode: NTG-2 Sanken: CS-3e Sennheiser: MKE 600

更に詳しいマイク対応情報は、下記のURLからご確認ください。

<https://rycote.com/microphone-windshield-shock-mount/super-shield-kit/>

より高い性能を目指して...

あなたのマイクに最適な

Rycoteのパーフェクトフォーシリーズは、人気の主要マイクに対応するために設計された製品です。

パーフェクトフォーシリーズは業界をリードするRycote技術を駆使し、あなたのマイクに対応します。キットには必要なモノが揃っています。

パーフェクトフォーシリーズは、以下のマイクに対応します。

- Sennheiser MKH 416
- RODE NTGシリーズ
- Schoeps CMIT 5&MiniCMIT
- Sanken CS-M1



主要な人気のマイクに対応



スーパーブリンクキット NTG

特許取得済みライヤー®技術、プレミアムショートXLRコネクターとプロ品質モガミケーブルを搭載。



ソフティキットNTG & ソフティキットCS-M1

伝統的なRycote品質は信頼性の高く、業界をリードする風音、ハンドリングノイズを抑える技術です。



ウィンドシールドキット416 & ウィンドシールドキットMiniCMT

特許取得済みのライヤー®技術、Rycoteバスケットウィンドシールド、プレミアムショートXLRコネクターとプロが認めるモガミケーブル搭載。



スーパーソフティキット416 & スーパーソフティキットCS-M1

撮影現場で、素早く取り扱える風防。このシステムは、優れた性能と比類のない耐久性を両立しています。

主な特長

- ✓ **妥協しない**
伝統的なRycoteの品質と信頼性を持つ、業界をリードする風音、ハンドリングノイズを抑える技術です。
- ✓ **とても簡単**
マイクのための最適なウィンドシールドを選びやすい。
- ✓ **最高の価値**
プレミアムな品質。
- ✓ **革新的な機能**
特別な機能を組み込んだパッケージ。スーパーブリンクキットNTG、NTGやウィンドシールドキット416などで使用しているプレミアム、軽量ショートXLRコネクター。



スリップオン システム

素早く、効率的、瞬時にわかる高品質、優れた風防のスリップオン システム。

スーパーソフティ®	16-17
クラシック ソフティ®	18-19
ベースボール	20-21
BBGウィンドシールド	22
マイクフォーム	23-24

スーパーソフトィ®

ユニークなデザインで、優れた機能

スーパーソフトィ®はスリップオン・ウィンドシールドと違う新しいアプローチ。従来のスリップオン・ファーウィンドシールドと違って、独特なエアロダイナミックな形をしていて、3D-
Tex®素材でできています。優れた耐久性を持ちながら、ウィンドノイズを抑えます。メンテナンスも簡単で、長持ちします。

スーパーソフトィ®の形状と構造は一般的なスリップオンウィンドシールドのデザインより優れています。極度の低周波数と超低周波の周波数の優れた減衰性能、ウィンドノイズが大きくても音声を捉えます。



3D- Tex®

スーパーソフトィ®ウィンドシールドは3D-
Tex®で設計されています。音響透過性を強化し、風音低減を備えた、Rycoteのために設計された特殊な素材です。剛性内部シャーシがなく、オープンセルフォームデザインであり、ポーラーパターンに歪みを生じません。極めて堅牢なスーパーソフトィ®は取材などの厳しい環境下でも長期間使用できます。



必要な時、どこでも

スクープやスポーツは、悪天候が過ぎるのを待ってくれません。

スーパーソフトィ®は、機能性に影響を与えず、雨にぬれても、簡単に取り外しができて、水を絞る事ができ、汚れても水洗いが可能です。

類のない柔軟性と機能性は必要に応じてあらゆる場面で使用できます。



スーパーソフトィ® 6つのサイズ

スーパーソフトィは、直径19mmから25mmのマイクに対応しています。

品番	製品名	仕様詳細	対応マイク詳細
RYC033205	5cm スーパーソフトィウィンドシールド (19/22)	マイク径: 19/22mm 内長さ: 70mm 全長: 150mm 最小径: 70mm 最大径: 100mm 重さ: 65.2 g	AKG: C391B, CK 1 451, CK 1 460, CK 61 C460 B, CK 63 C460 B, CK 91 SE300 B, CK 92 SE300 B, CK 93 SE300 B Audio-Technica: AT 4053a; AT 4053b Audix: SCX1C DPA: 4006, 4011, 2011c Neumann: KM 180, KM 180 Series, KM 184, KM 185 Oktava: MC 012 / MK 012 Røde: NT55 Schoeps: CMC Series Sennheiser: ME 40, ME 62 K6, ME 64 K6
RYC033206	5cm スーパーソフトィウィンドシールド (24/25)	マイク径: 24/25mm 内長さ: 70mm 全長: 150mm 最小径: 70mm 最大径: 100mm 重さ: 65.2 g	BeyerDynamic: MCE 72 Sennheiser: MKH 20, MKH 30, MKH 40, MKH 50
RYC033201	12cm スーパーソフトィウィンドシールド (19/22)	マイク径: 19/22mm 内長さ: 120mm 全長: 180mm 最小径: 70mm 最大径: 100mm 重さ: 89.0 g	Audio-Technica: AT 4073a (BP4073), AT 875 (AT875R), AT 877 Deity: V-Mic D3 Pro DPA: 4017b, 4017c Sennheiser: MKH 8060 Sony: ECM 673, ECM 674
RYC033202	15cm スーパーソフトィウィンドシールド (19/22)	マイク径: 19/22mm 内長さ: 150mm 全長: 210mm 最小径: 70mm 最大径: 100mm 重さ: 97 g	Audio-Technica: AT 835ST, BP4029, AT897 Neumann: KMR 81i, KMR-81D Røde: NTG-1, NTG-2, NTG-4, NTG-4+ Sanken: CS-1, CS-2 Schoeps: CMIT 5, Super CMIT Sennheiser: MKE 600 Shure: VP82, VP89S
RYC033203	18cm スーパーソフトィウィンドシールド (19/22)	マイク径: 19/22mm 内長さ: 180mm 全長: 240mm 最小径: 70mm 最大径: 100mm 重さ: 105 g	AKG: C 568 EB, CK 68 ULS Beyer Dynamic: MCE 86 N (C) S, MCE 87 vs Deity: S-Mic 2 Røde: NTG-3 Sanken: CS-3e Sennheiser: ME 66 K6, ME 80 K3U, MKH 416, MKH 418 Sony: ECM 670, ECM 678, ECM 680S
RYC033204	18cm スーパーソフトィウィンドシールド (24/25)	マイク径: 24/25mm 内長さ: 180mm 全長: 240mm 最小径: 70mm 最大径: 100mm 重さ: 105 g	Sennheiser: MKH 60 Sony: ECM 672

更に詳しいマイク対応情報は、下記のURLからご確認ください。

<https://rycote.com/microphone-windshield-shock-mount/super-softie/>

クラシック ソフティ®

オリジナルスリップオン・ウィンドシールド

Rycoteクラシック ソフティは、スリップオン・ウィンドシールドの標準となりました。瞬時に実感できる性能を実現しつつ、風防効果が高いと評価されています。

高度な素材、粘着、組立技術によりソフティを作り上げ、過酷な環境に耐えられる優れたウィンドシールドであり、非常に丈夫な製品です。

ソフティは現代の取材や収録のために、瞬時に風から守る事を目指しています。特別に設計されたアコースティックフォームおよび合成ファーにより、高い周波数に悪影響を及ぼすことなく、最大25dBまでノイズの低減が可能です。



クラシック ソフティ®キット

ブームマウントや手持ち録音に最適なクラシックソフティ®キットは最新の取材やロケ収録に必要なものが含まれています。クラシックソフティ®は最もシンプルで頑丈なベーシックなウィンドシールドです。

クラシックソフティ®キットは、以下のものが含まれます。

- クラシックソフティ®ウィンドシールド
- ピistolグリップ付きInVision®ソフティライヤーマウント
- 40cm XLR-3F / 3Mケーブル (4.8mm)
- ファーのメンテナンスブラシ

クラシック ソフティ®カメラキット

この基本的なキットは、ショットガンマイク付カメラを使って音声を録る場合、風、衝撃や振動から保護します。

多目的ショックマウントにより、この汎用性の高いキットは、ブームやスタンドマウンティングに必要なすべてのコンポーネントが含まれています。直径19~22mmの様々なマイクに対応します。

クラシックソフティカメラキットは以下を含みます。

- クラシックソフティ®ウィンドシールド
- InVision®ビデオショックマウント
- 10cmホットシューエクステンション
- カメラマイククランプ/ホットシューアダプター
- 3/8" レバー付ブームスイベル
- ホットシュー3/8"ネジアダプタ
- 19mmワッシャー付1/4"ネジアダプタ
- ファーのメンテナンスブラシ



クラシックソフティ サイズ	仕様詳細	クラシックソフティ単品	クラシックソフティキット	クラシックソフティカメラキット	対応マイク詳細
5cm クラシックソフティ (19/22)	マイク径: 19/22mm 内長さ: 50mm 外長さ: 75mm ラバー内径: 70mm 全径: 120mm	RYC033012	RYC033312	—	AKG: C450, C451, C460B SE300B Audio-Technica: AT 4053A, 4053B Neumann: KM180 Series Oktava: MC012, MK012 Rode: NT55 Schoeps: CMC Series Sennheiser: ME40, ME62, ME64
5cm クラシックソフティ (24/25)	マイク径: 24/25 mm 内長さ: 50mm 外長さ: 75mm ラバー内径: 70mm 全径: 120mm	RYC033013	RYC033313	—	BeyerDynamic: MCE72 Sennheiser: MKH 20, 30, 40, 50
7cm クラシックソフティ (19/22)	マイク径: 19/22 mm 内長さ: 70mm 外長さ: 100mm ラバー内径: 70mm 全径: 120mm	RYC033014	—	—	Deity: V-Mic D3 Sanken CS-M1 (*NB: Softie Kit, CS-M1 also available for this mic (033395))
10cm クラシックソフティ (19/22)	マイク径: 19/22mm 内長さ: 100mm 外長さ: 125 mm ラバー内径: 70mm 全径: 120mm	RYC033022	—	—	JVC: DY-500, GY HD 200, MV-P615U Sony: ECM CG1, ECM XM1, HDV Z7, HXR-MC50E, HXR-NX5U & NX5E, PDW 350, PXW-FS7 / 7K, NEX-FS700RH, PXW-X180, PMW-F5/55 Voice Technologies: VT-5000
10cm クラシックソフティ (24/25)	マイク径: 24/25mm 内長さ: 100mm 外長さ: 125 mm ラバー内径: 70mm 全径: 120mm 高さ: 70mm	RYC033023	—	—	Canon: XL-1, XL-1S, XL-2 Sony: DNW-7, DNW-790, DNW-9-NSP, DNW-90P, DNW-90SX, DVW-400, DVW600, DVW700P, DVW700WSP, DVW707, DVW709, HD-905P
12cm クラシックソフティ (19/22)	マイク径: 19/22 mm 内長さ: 120mm 外長さ: 145mm ラバー内径: 70mm 全径: 120mm 高さ: 70mm	RYC033032	RYC033332	RYC116010	Audio-Technica: AT 4073a (BP4073), AT 875 (AT875R), AT 877 DPA: 4017 Schoeps: CMIT 5 Sennheiser: MKH 8060 + MZF + MZX + MZL Sony: ECM 673, ECM 674, NEX-FS700RH, PXW-FS7/7K, PXW-X180, PMW-F5/55
12cm クラシックソフティ (24/25)	マイク径: 24/25 mm 内長さ: 120mm 外長さ: 145 mm ラバー内径: 70mm 全径: 120mm	RYC033033	—	—	Deity: V-Mic D3 Pro Sony: BVP5/BVP7, BVP 537, BVW
15cm クラシックソフティ (19/22)	マイク径: 19/22 mm 内長さ: 150mm 外長さ: 175mm ラバー内径: 70mm 全径: 120mm	RYC033042	RYC033342	RYC116011	Audio-Technica: AT 897 Neumann: KMR 81i, KMR-81D Rode: NTG-1, NTG-2, NTG-4, NTG-4+ Sanken: CS-1, CS-2 Sennheiser: MKE 600 Shure: VP82, VP89S
18cm クラシックソフティ (19/22)	マイク径: 19/22 mm 内長さ: 180mm 外長さ: 205 mm ラバー内径: 70mm 全径: 120mm 高さ: 70mm	RYC033052	RYC033352	RYC116012	AKG: C 568 EB, CK 68 ULS C460B Full + RED Beyer Dynamic: MCE 86 N (C) S, MCE 87vs Deity: S-Mic 2 Rode: NTG-3 Sanken: CS-3e Sennheiser: ME 66 K6, ME 80 K3U, MKH 416, MKH 418 Sony: ECM 670, ECM 678, ECM 680S
18cm クラシックソフティ (24/25)	マイク径: 24/25mm 内長さ: 180mm 外長さ: 205 mm ラバー内径: 70mm 全径: 120mm	RYC033053	RYC033353	—	Sennheiser: MKH 60 Sony: ECM 672
24cm クラシックソフティ (19/22)	マイク径: 19/22 mm 内長さ: 240mm 外長さ: 265 mm ラバー内径: 70mm 全径: 120mm	RYC033072	—	—	AKG: CK 8 451, CK 8 460, CK 98 SE300 B Audio-Technica: AT 835b (AT8035) Azden: SG(M)-2X (Cardioid)
29cm クラシックソフティ (19/22)	マイク径: 19/22mm 内長さ: 290mm 外長さ: 315 mm ラバー内径: 70mm 全径: 120mm	RYC033082	—	—	Audio-Technica: AT 815ST (BP4027) Azden: SG(M)-2X (Omni)
29cm クラシックソフティ (24/25)	マイク径: 24/25mm 内長さ: 290mm 外長さ: 315 mm ラバー内径: 70mm 全径: 120mm	RYC033083	—	—	Sennheiser: MKH 70
32cm クラシックソフティ (19/22)	マイク径: 19/22mm 内長さ: 320mm 外長さ: 345 mm ラバー内径: 70mm 全径: 120mm	RYC033092	—	—	AKG: CK 68 ULS C460B Full Audio-Technica: AT 815b (AT8015)

ベースボール

この独創的で小さなウィンドシールドは、インテリアブームポール用にデザインされ、素早い動きやブームを振った時のノイズを抑えます。

ベースボールは柔らかく、丈夫なエンドキャップがついています。熱可塑性エラストマー製のエンドキャップはマイクを固定し、効果的にウィンドノイズから保護します。マイク直径に対して、ベースボールは '19 / 20'、'21 / 22' (グリーンエンドキャップ)、'24 / 25' バリエーションがあります。

外寸は全て同じですが、業界標準のマイクに合うように内側のボアの直径が異なります。



演奏などのパフォーマンスを確実にとらえます。

ベースボールはインテリアブームポール使用時に最適です。しかし、それだけではありません。ベースボールは21/22はプロオーディオアプリ用マイクにも対応しています。(例えばNeumann KM180シリーズ) ベースボールモデルこれらのマイクで収録するのにお勧めです。ステージやコンサートなどを収録するために、ベースボールウィンドジャマー®とご使用いただけます。



短いコンデンサーマイク用

ベースボール (19/20)

RYC039701 Baseball, Black (19/20) Single
RYC039703 Baseball, Black (19/20) 3-pack
RYC039710 Baseball, Black (19/20) Combo

対応マイク品番

DPA 4018
Schoeps CMC Series
Sennheiser MKH 8040, MKH 8050

ベースボール (21/22)

RYC039705 Baseball, Black (21/22) Single
RYC039706 Baseball, Black (21/22) 3-pack
RYC039711 Baseball, Black (21/22) Combo

対応マイク品番

DPA 4018
Audio-Technica AT4049b, AT4051b, AT4053b,
AT4021b, AT4022, AT4041
Neumann KM180 Series
(KM183, KM184, KM185)
Sennheiser ME64 K6

ベースボール (24/25)

RYC039702 Baseball, Black (24/25) Single
RYC039704 Baseball, Black (24/25) 3-pack
RYC039712 Baseball, Black (24/25) Combo

対応マイク品番

Sennheiser MKH 40, MKH 50

ブーム操作時のノイズを最小限に。

非常に軽量(約17g)で、従来のフォームウィンドスクリーンと比べ大幅に改善した性能。ベースボールは高速/深いブームとポップ音低減に最適です。また、マイク本体の保護も兼ねています。

- 従来のフォームウィンドシールドと比べて大幅に改善した性能
- 素早く脱着が可能
- 丈夫でメンテナンスが簡単
- 軽量—約17g*
- マイクの保護(録音時以外の待機時間や機材変更時)
- 柔らかいフェルト構造
- イギリスでハンドメイドされています。



もっと素早く

ベースボール ウィンドジャマー®は、室内での高速/深いブームスイングの時に効果的なオプション製品です。ウィンドジャマーを付ければ、風が強くない時などにベースボールを屋外でも使えるようになります。

ベースボールウィンドジャマーのサイズは一つであり、全てのベースボールに対応しています。例えば: 19/20mm、21/22mm、24/25mm。重さは約15g。ベースボールウィンドジャマーはベースボールにつけても重量や大きさはほとんど変わらない。

ベースボールにベースボールウィンドジャマーをつけることにより、さらに10dBノイズ低減が可能です。ウィンドジャマー付きのベースボールならば、40dBノイズを減らせます。

単品でも、コンボパックでも購入できます。



品番	製品名	製品詳細
RYC055345	ウィンドジャマーベースボール®	ベースボールタイプのウィンドジャマーは、素早いブーミングの風切り音や屋外における軽い風に対して効果的にノイズを低減します。

BBGウィンドシールド

小型でも風の減衰効果の高い、フルカバー対応のウィンドシールド

短いマイクに最適なBBGウィンドシールドは、ブーム時にも目立ちにくく、インタビューや手持ち時に役立ちます。筒状のマイクだけでなく、ヘッド直径が最大80mmのスクリーン付きマイクにも対応しています。BBGウィンドシールドは、フランス国営放送にも採用されました。

フルサイズモジュラーウィンドシールドと同じ素材で製造され、BBGウィンドシールドはマイクに直接つけられるように設計されています。マイク本体に固定するためのグロメットがついています。2分割構造なので、ボールヘッドとテーパードマイク本体にも取付が可能です。

※BBG = BabyBallGag



BBGウィンドジャマー®

BBGウィンドジャマーは、激しい強風時においても可能な限りノイズを抑える、BBGウィンドシールドに最適な製品です。Rycoteが開発した高品質、合成ファーカバーは最大50dBのノイズ低減が可能です。防風に特化した素材で作られ、ウィンドジャマーは高い周波数音に悪影響を与えません。写真ではInVision Stereo Pair KitとBBGとウィンドジャマーが使用されています。



マイクフォーム

耐久性に優れ、目立たないスリップオンタイプ

Rycote マイクフォームは目立たず、スリップオンフォームウィンドシールドです。マイクを微風から保護する様に設計されています。耐久性に優れ高品質オープンセル アコースティックフォームで作られ、これらのウィンドシールドは、高周波音を損なう事なく、最大20dBのノイズを低減します。

Rycote専用素材の高品質フォームは、湿気やUVダメージからも保護します。

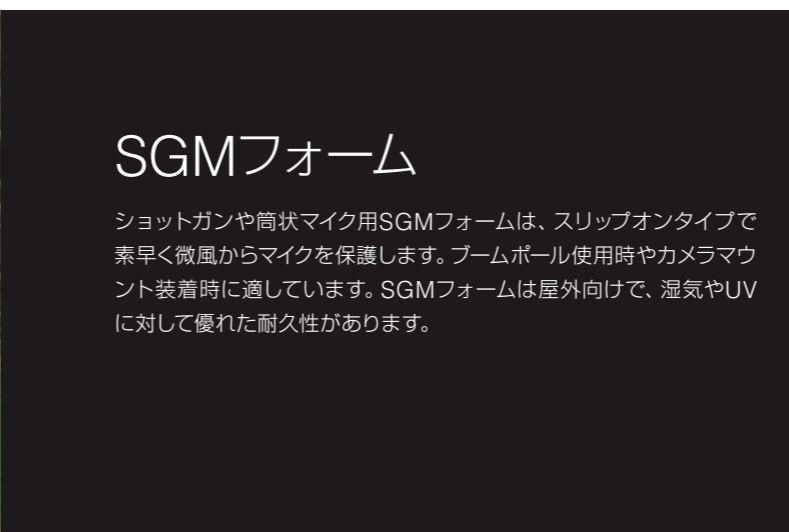

SGMフォーム

ショットガンや筒状マイク用SGMフォームは、スリップオンタイプで素早く微風からマイクを保護します。ブームポール使用時やカメラマウント装着時に適しています。SGMフォームは屋外向けで、湿気やUVに対して優れた耐久性があります。

品番	製品名	仕様詳細	対応マイク詳細
RYC011001	20mm ベイビーボールギャグ ウィンドシールド	ウィンドシールド高さ: 100mm ウィンドシールド長さ: 100mm グロメット内径: 20mm 最大ノイズ低減: 30dB	AKG: C391 B Oktava: MC 012, MK 012 Rode: NT5, NT55 Schoeps: CMC Series DPA: 2011c
RYC011007	21mm ベイビーボールギャグ ウィンドシールド	ウィンドシールド高さ: 100mm ウィンドシールド長さ: 100mm グロメット内径: 21mm 最大ノイズ低減: 30dB	Audio-Technica: AT 4021, AT 8022 (BP 4025) BeyerDynamic: ME 930 Schoeps: CMC Series (With Cut 1) Audix: SCX1C
RYC011002	22mm ベイビーボールギャグ ウィンドシールド	ウィンドシールド高さ: 100mm ウィンドシールド長さ: 100mm グロメット内径: 22mm 最大ノイズ低減: 30dB	Neumann: KM 180 Series
RYC011003	25mm ベイビーボールギャグ ウィンドシールド	ウィンドシールド高さ: 100mm ウィンドシールド長さ: 100mm グロメット内径: 25mm 最大ノイズ低減: 30dB	BeyerDynamic: MCE 72 Sennheiser: MKH 20, MKH 30, MKH 40, MKH 50
RYC021801	ベイビーボールギャグ ウィンドジャマー	最大ノイズ低減: 20dB	Fits all Mono BBG Windshields

更に詳しいマイク対応情報は、下記のURLからご確認ください。
<https://rycote.com/microphone-windshield-shock-mount/bbg-windshield>



レポーターマイクフォーム

レポーターマイクフォームは目立たない、スリップオン型で微風やポップ音からマイクを守ります。高周波音を損なう事なく、ライブ音楽録音に優れています。



ラージダイアフラムフォーム

ラージダイアフラムマイクフォームは、スリップオン型で微風やポップ音からマイクを守ります。数多くのサイドアドレスマイクで使用するために設計され、これらは放送局やライブ音楽録音に適しています。



フォーム用ウィンドジャマー®

SGMフォームやラージダイアフラムフォームウィンドシールドはRycoteウィンドジャマー®を付けることが可能です。このファージャマーを取り付ける事でさらに、12dBノイズを抑える事が可能になります。

マイクフォーム

主な特長

- Rycoteフォームウィンドシールドは網目状の耐変色性ポリエステルベースの80 PPIフォーム（1インチあたり）で製造されています。
- 放送局レベルの高品質のアコースティック透過性と破裂音（ポップ音）を低減をします。
- 厳選された素材や規格どおりに、イギリスで製造されています。
- 「UL 94 HF1」に準じた難燃性を持ちます。
- UVや湿気による劣化を防ぐ特殊加工。



マイクフォーム

様々なサイズのご用意があります。

品名	単品品番	10個入り セット品番	仕様詳細	フォーム・ウィンド ジャマーセット	ウィンド ジャマー単品
5cm スタンダードホールSGMフォーム (19/22)	RYC104406	RYC103106	5cm以下の長さ、直径19~22mmのマイクにフィットします。 高さ: 5.9cm 幅: 5.1cm 重さ: 2.7g	RYC055201	RYC055379
5cm スタンダードホールSGMフォーム (24/25)	RYC104407	RYC103107	5cm以下の長さ、直径24~25mmのマイクにフィットします。 高さ: 5.9cm 幅: 5.1cm 重さ: 2.3g	RYC055202	RYC055379
10cm スタンダードホールSGMフォーム (19/22)	RYC104408	RYC103108	10cm以下の長さ、直径19~22mmのマイクにフィットします。	RYC055203	RYC055380
10cm スタンダードホールSGMフォーム (24/25)	RYC104409	—	10cm以下の長さ、直径24~25mmのマイクにフィットします。	RYC055204	RYC055380
12cm スタンダードホールSGMフォーム (19/22)	RYC104410	RYC103110	12cm以下の長さ、直径19~22mmのマイクにフィットします。	RYC055205	RYC055381
12cm スタンダードホールSGMフォーム (24/25)	RYC104411	—	12cm以下の長さ、直径24~25mmのマイクにフィットします。	RYC055206	RYC055381
15cmスタンダードホールSGMフォーム (19/22)	RYC104402	RYC103102	15cm以下の長さ、直径19~22mmのマイクにフィットします。	RYC055207	RYC055207
18cm スタンダードホールSGMフォーム (19/22)	RYC104401	—	18cm以下の長さ、直径19~22mmのマイクにフィットします。	RYC055208	RYC055383
18cm スタンダードホールSGMフォーム (24/25)	RYC104413	RYC103113	18cm以下の長さ、直径24~25mmのマイクにフィットします。	RYC055209	RYC055383
フォームウィンドシールド (Sennheiser ME66用)	RYC104428	—	長さ100mm以下で直径45mmマイク センハイザーME66 055210 055383 45/100 大型ダイアフラムマイクフォーム104422 N/A にフィットします。	RYC055210	RYC055383
45/100ラージダイアフラムマイクフォーム	RYC104422	—	Fits mics 45mm in diameter with slots no further than 100mm from the front of the mic.	—	RYC055428
SGMフォームブラック12cm (径18~32mm用)	RYC104414	—	直径19~22mmのマイクにフィットします。	—	—
レポーターマイクフォーム (径30mm/長さ55mm対応)	RYC104403	—	直径19~22mmのマイクにフィットします。	—	RYC055376
レポーターマイクフォーム (径35mm/長さ50mm対応)	RYC104404	—	55mm以下の長さ、直径35mmのマイクにフィットします。	—	RYC055377
レポーターマイクフォーム (径40mm/長さ55mm対応)	RYC104405	—	55mm以下の長さ、直径40mmのマイクにフィットします。 高さ: 7.8cm 幅: 5.9cm	—	RYC055378
ニューマン TLM 103 フォーム	RYC104423	—	ノイマンTLM 103にフィットします。高さ: 94cm 幅: 69cm 重さ: 5.5g	—	RYC055456
ニューマン TLM 102 フォーム	RYC104424	—	ノイマンTLM 102にフィットします。高さ8.0cm 幅: 7.4cm	—	—



ショックマウント

Rycote インビジョン®ショックマウントは、業界をリードする最先端であり、様々な振動や、ハンドリングノイズを抑えます。

ブームショックマウント 26-28
スタジオショックマウント 29-31

ブームショックマウント

インビジョン® — 業界最先端のハンドリングノイズを低減

ブロードキャスト&フィルム用インビジョンショックマウントは、小さな、プローブ、手持ち、ショットガンマイクの衝撃、振動、ハンドリングノイズに対してマイクを保護をします。Rycoteの特許取得済ライヤー技術を用いて、丈夫なショックマウントは内蔵型ケーブルクランプがあり、ケーブルやスタンド音からマイクを守ります。

ブロードキャスト&フィルム用インビジョンショックマウントサスペンションは、様々なマイクで使用できるように作られ、ブームポールや床、デスク、サスペンドスタンドに取り付けられたマイクを衝撃やハンドリング音から守ります。



スリップオン・ウィンドシールド用ショックマウント

Rycotelは、スリップオン・ウィンドシールドで使用するためのINV-6ヘビーおよびINV-7HG MKⅢショックマウントを設計しました。スーパーソフトィ®, クラシックソフトィ®, BBG ウィンドシールドモデルでの使用に最適です。頑丈なショックマウントは優れた性能を発揮し、ブームポールおよびスタンド取り付け作業用に最適です。INV-7HG MKⅢは、最も人気のあるインビジョン ブロードキャスト&フィルムショックマウントの1つです。直径19~34mmのマイクに適しており、組み込まれているデュオレイヤーショックマウントは、クリップに特別なソフトグリップが成形されています。これにより、マイクがしっかり固定され、滑りやねじれが防止され、スリップオン・ウィンドシールドやフロントヘビーマイクに必要な安定性が得られます。



インビジョン® ソフトィライヤーマウント

インビジョン®ソフトィライヤーマウントは、直径19~34mmのマイクに適しており、ライヤーシステムを使用して、ハンドリングノイズやケーブルノイズからマイクを守ります。手持ち用の軽量ピストルグリップハンドルが付属。このハンドル部にはブームポール取り付け用の3/8"ネジがついています。デュオレイヤーは、スーパーソフトィ®, クラシックソフトィ®, BBGウィンドシールドなどのスリップオン ウィンドシールドをサポートし、この柔軟で堅牢なショックマウントは、近年の取材やロケ収録で優れた性能を発揮します。



INV-Lite — ショートショットガンマイクのバランスの取れた製品

INV-Liteは、屋内でのブーム使用時にフォームウィンドスクリーンと使うために特別に設計された、小型で軽量のショットガンマイク向けの製品です。12cmSGMフォームを固定でき、屋内の風とポップ音からマイクを保護し、革新的な「cam-lever」クランプシステムによりマイクを素早く取り付け、外しができます。

上質な人間工学的バランス

独自のcam-leverクランプがマイクをしっかりと固定し、スロット間のスペースをとり音質と指向性が向上します。ポップ音や軽いブームの揺れからマイクを保護するため付属するフォームウィンドスクリーンは、簡単に素早く取り付けることができます。

- 短くて軽いショットガンマイク用に設計されています。
- 独自の設計により、キャンセルスロットが空いています。
- 完全なフォーム仕様を可能にする、新しい幅広で特許取得済のライヤー®デザイン。
- 軽量でバランスの取れた、屋内でのブーム使用に最適です。
- 革新的なcam-leverクランプシステム。
- 堅牢で信頼性の高いRycote品質。
- 重さ、約115g (真ちゅう製のネジアダプターなし)。



より速く

ソフティライトは、屋内でさらに高速/深いブームスイングを可能に、INV-Liteショックマウントを補うために設計された、スリップオンウィンドシールドです。ソフティライトは、標準のフォームよりポップ音や風音から保護します。

- INV-Liteショックマウント用に特別に設計されています。
- 屋内ブーミング時の短い、軽量ショットガンマイク用。
- フォームウィンドシールドよりもポップ音と風音をより低減します。
- 微風の屋外で使用可能。
- 直径19mmと21mmマイク用の2種類。
- 重さ 約27g、長さ 170cm

ソフティライトは単品でご購入可能で、INV-Liteショックマウントを含むキットでもご購入いただけます。

ソフティライトキット

ソフティライトウィンドシールドとINV-Liteショックマウントも、XLRケーブルとホルダーを含むオールインワンキット。

- XLRホルダーが取り付けられたINV-Liteショックマウント。
- ソフティライトウィンドシールド。
- 付属 XLRケーブル (XLR-3Mから短い直角XLR-3F)。
- 重さ—約217g (ソフティライト含)。



InVision® - ブームショックマウント

品番	製品名	対応製品詳細	製品詳細および対応マイク詳細
RYC041104	インビジョン サスペンション4	スタンドまたはブーム	コンパクトコンデンサーに適しています。ウィンドシールドを収納。互換性のあるマイクには、Schoeps CCMシリーズやAKG C747などの小型ショットガンマイクが含まれます。9.5mm ライヤークリップは、コネクタとケーブルをつかむ「パレルスタイル」の還元スリーブを備えており、マイクロホンのボディはフォームなどのスリッポンソリューションに無料です。
RYC041105	インビジョン サスペンション5	スタンドまたはブーム	コンパクトなリモートカプセルコンデンサーに適しています。INV-5はフォームタイプのウィンドシールドなしで使用されるときSchoeps CCMシリーズのような密集したマイクロフォンにとって理想的である。フロントの62ジョア (19/25) シングルライヤーは、マイク本体径19~25mm、リア、9.5mmライヤーは直径8mmから11mmのコネクタ (LEMOなど) を保持しています。
RYC041106	インビジョン サスペンション6	スタンドまたはブーム	短いコンデンサーマイク (長さ120mm) に適しています。互換性のあるゼンハイザーMKH 8020/40/50 (MZXR XLRモジュールと使用する場合) に対応します。ショックマウントは72ジョア (19/25) シングルライヤーのヘアを備えています。
RYC041117	インビジョン サスペンション6 ヘビー	スタンドまたはブーム	短いコンデンサーマイク (長さ120mm) に適しています。スリッポンタイプのウィンドシールドです。「ランとガン」のようなシナリオの中でマイクをサポートする、より堅固な82ジョア (19/25) シングルライヤーを備えたINV-6のより重いタイプのバージョン。
RYC041107	インビジョン サスペンション7	スタンドまたはブーム	短く、中型のコンデンサーおよび短いショットガンマイクに対応しています。屋内で使用フォームの場合 Schoeps CMCシリーズに最適です。
RYC041118	インビジョン サスペンション7 MKIII	スタンドまたはブーム	短い中型のコンデンサーおよび短いショットガンマイクに適しています。スリッポンタイプにウィンドシールドでサポートします。フロントヘビーマイク、またはSoftieまたはBBGウィンドシールドで使用される事を推奨します。
RYC041108	インビジョン サスペンション8	スタンドまたはブーム	直径30mmのコンデンサーのマイクに適しています。ノイマンRSM190/191とパールMS8/MSH10とソニーECM 999/979/959 に対応しています。
RYC041109	インビジョン サスペンション9	スタンドまたはブーム	Shure SM57やSM58、ノイマンKMS105など、直径30mmまでのマイクに適しています。
RYC041123	インビジョン サスペンションBH	スタンドまたはブーム	MKH 70やノイマンKMR 82などのロングショットガンマイクに適しています。
RYC033702	ソフティライアーマウント (ピストルグリップ付属)	手持ちまたはブーム	軽量ピストルグリップハンドル付き。直径19~34mmのショットガンマイクに適しています。

更に詳しいマイク対応情報は、下記のURLからご確認ください。
<https://rycote.com/microphone-windshield-shock-mount/boom-shock-mounts/>

InVision® 'INV-Lite' - ブームショックマウント

品番	製品名	対応製品詳細	製品詳細および対応マイク詳細
RYC041136	インビジョン サスペンションLite 19	スタンドまたはブーム	短いショットガンマイク用にバランスのとれた軽量のショックマウント。屋内でのブームの使用時に合わせて設計されたフォーム付属。容易にマイクへの取り扱いができるカムレバークランプシステムを採用。D-PA 4017B/Cおよび4018、サンケンCS-1eとゼンハイザーMKH 8060、のようなマイクロフォンに適しています。
RYC041135	インビジョン サスペンションLite 21	スタンドまたはブーム	短いショットガンマイクのためのバランスのとれた、軽量のショックマウント。屋内でのブームの使用時に合わせて設計されたフォーム付属。容易にマイクへの取り扱いができるカムレバークランプシステムを採用。シェーブミニCMITに適合しています。
RYC031103	ソフティライト 19	インビジョンライトマウント	INV-Liteマウントを補完するように設計されており、屋内での更に速い/より深いブームスイングを可能にします。Softie-Liteのウィンドシールドは標準的なフォームタイプよりさらに防風性能が高まります。DPA 4017B/C、4018、サンケンCS-1e、ゼンハイザーMKH 8060などのマイクに適しています。
RYC031104	ソフティライト 21	インビジョンライトマウント	INV-Liteマウントを補完するように設計されており、屋内での更に速い/より深いブームスイングを可能にします。Softie-Liteのウィンドシールドは標準的なフォームタイプよりさらに防風性能が高まります。シェーブミニCMITに適合しています。
RYC031101	ソフティライトキット 19	スタンドまたはブーム	INV-Liteとソフティ-Lite、超薄型のXLRケーブルが含まれています。DPA 4017B/C、4018、サンケンCS-1e、ゼンハイザーMKH 8060などのマイクロに適合しています。
RYC031102	ソフティライトキット 21	スタンドまたはブーム	INV-Liteとソフティ-Lite、超薄型のXLRケーブルが含まれています。シェーブミニCMITに適合しています。

更に詳しいマイク対応情報は、下記のURLからご確認ください。
<https://rycote.com/microphone-windshield-shock-mount/boom-shock-mounts/>

スタジオショックマウント

スタジオ向け、高い汎用性

Rycoteのライヤー®技術は現在、フィールド作業の最も先進的なショックマウントとサスペンション技術を用いた製品です。インビジョン®スタジオ製品開発にもこの専門知識を活かし、より高いパフォーマンスレベル、汎用性、価値、耐久性をもたらし、ライブ、放送で使用されています。

このシリーズにはユニバーサルスタジオマウント (USM)が含まれています。サイドアドレスマイク、スタジオコンデンサーマイク向きであり、小型で手持ち、ミニやショットガンマイク用インビジョンスタジオサスペンション向きです。



より進化した弾性サスペンション

USMはRycoteの特許取得済みライヤー®技術を用いて、特別に設計されたクリップを使用しています。堅牢なハイトレル熱可塑性樹脂から作られ緩まず、しめなおす必要がありません。この丈夫で革新的なデザインは従来の弾性サスペンションと比べ、さらに12dBのノイズ低減が可能です。

インビジョンユニバーサル
スタジオマウント (USM)

サイドアドレスマイク用

USMは様々なサイドアドレスマイクに合うように設計されたショックマウントです。

インビジョンUSMの柔軟性により、スタジオやライブ会場で素早くセットアップが可能になります。

そのユニークで調整可能な普遍的なロックシステムを素早く安全に様々なマイクに合わせて調整することができる、数少ないモデルで様々な直径のマイクに対応できます。軽量のマイク、サイドアドレスマイクのパフォーマンスを最大限に発揮します。





ポップフィルター付 インビジョン®USMキット

インビジョンUSM スタジオキットは、お好きなUSMショックマウントと優れたユニバーサルポップフィルターを組み合わされます。ポップフィルターの革新的なデザインが瞬時にUSMの外側サポートリングに固定でき、スタジオでのセット時間を短縮でき、クランプやグースネックの調整に多くの時間を必要としません。簡単に交換可能な、楕円形、オープンセル材料により高周波音を損ねる事を最小限にとどめ、ポップ音を20dB低減します。

インビジョン® スタジオサスペンション

インビジョン®スタジオサスペンションは、小型やブローブ、手持ち、ショットガンマイクを衝撃、振動やノイズから守ります。特許取得済 Rycote ライヤー®技術を活用し、これらのショックマウントは、耐久性をもち幅広い温度で使用できます。すべてのモデルは、マイクをケーブル振動から守るために一体型ケーブルクランプを使用しています。



その他のインビジョン®スタジオ関連製品



ポップフィルターキット付 インビジョン7

(RYC041126)

ポップフィルターと組み合わせたインビジョンINV-7サスペンション。直径19mmから25mmまでのブローブとショットガンマイク用。ナレーションや会話収録に最適です。

インビジョン® ステレオペアキット

(RYC041125)

直径19~25mm、長さ300mmのマイク用ステレオペアキット対応のデュアルインビジョンINV-7 HGショックマウント。40mmから200mmに間隔調整可能。

テーブルスタンド付 インビジョン7-HG MKIII

(RYC041127)

70mmラウンド、ノンスリップベース、3/8"ネジ。インビジョンINV-7 HG MKIIIショックマウントを含み、長さ250mmまでのマイクに対応。別売りスタンドもあります。

インビジョン® USM—スタジオショックマウント

品番	製品名	仕様詳細	製品詳細および対応マイク詳細
RYC044901	インビジョンUSM	横置き使用時: 500g 垂直使用時: 750g マイク直径: 18-55mm	ユニバーサルマイクロフォンショックマウントは、最大750gのマイクに適しており、直径は18mmから55mmです。ノイマンU 87、レーデNT1、リードプロカスターなどのマイクと互換性があります。
RYC045002	インビジョンUSM スタジオキット	横置き使用時: 500g 垂直使用時: 750g マイク直径: 18-55mm	ユニバーサルマイクショックマウントとポップシールドは、直径は18mmから55mm、最大750gのマイクに適しています。ノイマンU 87、レーデNT1、RODEプロカスターなどのマイクに対応します。
RYC044903	インビジョンUSM-L	横置き使用時: 250g 垂直使用時: 750g マイク直径: 18-55mm	400gまでの軽量マイクに最適化されたユニバーサルマイクショックマウント（垂直使用で最大750g、水平使用は250g以下のマイクに限定されます）、直径18mm~55mmまで。Blue Baby BottleやノイマンU67などに対応します。
RYC045003	インビジョンUSM-L スタジオキット	横置き使用時: 250g 垂直使用時: 750g マイク直径: 18-55mm	400gまでの軽量マイクに最適化されたユニバーサルマイクショックマウント（垂直使用で最大750g、水平使用は250g以下のマイクに限定されます）、直径18mm~55mmまで。Blue Baby BottleやノイマンU67などに対応します。
RYC044912	インビジョン USM-VB	横置き使用時: 500g 垂直使用時: 900g マイク直径: 55-68mm	ユニバーサルマイクショックマウントは、重く大きなマイクに対応し、最大900g、直径55mm~68mmに適合します。the Blue Kiwi, CAD E350 and SE Electronics Z2200にも対応します。
RYC045005	インビジョン USM-VB スタジオキット	横置き使用時: 500g 垂直使用時: 900g マイク直径: 55-68mm	ユニバーサルマイクショックマウントとポップシールドは、重く、大きなマイクに対応し、最大900g、直径55mm~68mmに適合します。the Blue Kiwi, CAD E350 and SE Electronics Z2200にも対応します。
RYC044918	インビジョン USM-VB-L	横置き使用時: 500g 垂直使用時: 900g マイク直径: 55-68mm	軽量の大型マイク用に最適化されたユニバーサルマイクショックマウントとポップシールド、仕様範囲は直径55mm~68mm、重さ450gまで、Neumann TLM107マイクに対応します。
RYC045001	インビジョン ユニバーサル ポップフィルター	6" vocal pop shield	オープンセルフォームポップフィルターは、高周波域のロス無く最大20dBのノイズを低減します。フォームタイプは清潔で衛生面でも清潔さが保たれるのでスタジオ用途で取り外し可能です。ユニバーサルクランプは、ポップフィルターが事実上あらゆる衝撃マウントに収まることを可能にします。

インビジョン® スタジオ、放送局—スタジオショックマウント

品番	製品名	製品詳細および対応マイク詳細
RYC041101	インビジョンサスペンション1	コンパクトなコンデンサーに適しています。ウィンドシールドを収納、小さな「バレルスタイル」マイククリップを備えています。AKG C747, Audio-Technica ATM350, Sennheiser ME36, Schoeps CCM などに適しています。
RYC041102	インビジョンサスペンション2	コンパクトでリモートカプセルコンデンサーに適しています。互換性のあるマイクは、Rode NT6とゼンハイザーMKH 8000。
RYC041103	インビジョンサスペンション3	短いコンデンサーに適しています。互換性のあるマイクは、AKG C430, Behringer C2, DPA 4021 and Sennheiser MKH 8000 series with MZX 8000。
RYC041104	インビジョンサスペンション4	コンパクトなコンデンサーに適しています。ウィンドシールドを収納。互換性のあるマイクには、Schoeps CCMシリーズとAKG C747などのミニチュアショットガンマイクが含まれます。9.5mm ライヤークリップは、コネクタとケーブルをつかむ「バレルスタイル」のスリーブを備えており、マイクロホンのボディはフォームなどのスリッポンタイプにも適合します。
RYC041105	インビジョンサスペンション5	コンパクトでリモートカプセルコンデンサーに適しています。INV-5は大きいフォームウィンドシールドで使用されるときSchoeps CCMシリーズのようなマイクにとって理想的である。フロントの62ジョア (19/25) シングルライヤーは、マイク本体径19~25mm、リア、9.5mm ライヤーは直径8mmから11mmのコネクタ備えています。
RYC041106	インビジョンサスペンション6	短いコンデンサーマイク (長さ120mm) に適しています。互換性のあるマイクはSennheiser MKH 8020/40/50 (when used with their MZX XLR module)。ショックマウントは72ジョア (19/25) シングルライヤーのペアを備えています。
RYC041117	インビジョンサスペンション6 ヘビー	短いコンデンサーマイク (長さ120mm) に適しています。スリッポンタイプのウィンドシールドが「ランとガン」の様にマイクを保護します。より堅固な82ジョア (19/25) シングルライヤーを備えたINV-6のより重いグレードのバージョン。
RYC041107	インビジョンサスペンション7	短く、中型のコンデンサーおよび短いショットガンマイクに対応する。屋内で使用する場合のSchoeps CMCシリーズに最適なフォームタイプです。
RYC041118	インビジョンサスペンション7 HG INV-7HG MKIII	短く、中型のコンデンサーおよび短いショットガンマイクに対応する。スリッポンウィンドシールドがフロントヘビーマイク、またはSoftieまたはBBGフロントガラスで使用されるマイクに対応します。
RYC041108	インビジョンサスペンション8	直径30mmのコンデンサーマイクに対応。Neumann RSM190/191, Pearl MS8/MSH10 and Sony ECM 999/979/959と互換性があります。
RYC041109	インビジョンサスペンション9	Shure SM57やSM58、ノイマンKMS105など、直径30mmまでのマイクに適しています。
RYC041123	インビジョンサスペンションBH	MKH 70やNeumann KMR 82などのロングショットガンマイクに適しています。
RYC041126	インビジョンサスペンション7+ Pop Filter Kit	インビジョン INV-7ポップフィルターキットは、長さ250mmまでの高品質ショットガンマイク用サスペンション/ポップフィルターキットです。
RYC041125	インビジョンサスペンション7 ステレオペアキット	MKH 50や20などの短い、中型のコンデンサーとショートショットガンマイクに適しています。
RYC041127	インビジョンサスペンション7-HG MKIIIテーブルスタンド	テーブルスタンドが付くインビジョンINV-7 HG MKIII。短いショットガンマイクと短い/中型のコンデンサーに適用。
RYC041128	テーブルスタンド	スタジオと放送ショックマウントの範囲へのアタッチメントのためのテーブルスタンド。

PCS-ブームコネクター

ブームポール用に設計、取り外しが簡単

PCS-ブームコネクター (RYC185801)

PCS-ブームコネクターはとても便利です。3/8"オスネジを備え、どんなアクセサリでもブームポールに素早く脱着できます。そして、重要なことは、使用時に安全で静かに作業が出来る事です。



**PCS-ブームコネクター用
クラシックアダプター**
(RYC185807)

既存のRycoteウィンドシールドキットをPCSとして完成させます。



**PCS-ブームコネクター用
サイクロンアダプター**
(RYC185808)

既存のRycoteサイクロンウィンドシールドキットにPCSとして完成させます。

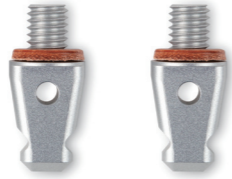

**PCS-ブームコネクター用
3/8"ペアチップ**
(RYC185805)

予備のチップにより様々なショックマウントやウィンドシールドキット等を簡単に素早くPCS脱着が可能。



PCS-ブームコネクターの機能との互換性

- プロのブームポール用に設計され様々な3/8"ネジブームポールで使用可能
- 堅牢、ノイズフリー
- 感覚的に扱えて驚くほど簡単にマイクが脱着ができる
- 小型で丈夫、軽量 (コネクタ+チップ合わせても、わずか53g)
- 片手でロックが可能
- 安全なロックー100ニュートンの最大荷重 (10kg相当)
- ニュートラルな色 (黒とグレー) で堅牢、高品質の素材
- ブームポールネジに損傷を与えることなくブームポールにロックが可能
- イギリスでデザイン、製造



ラベリアマイク

多くの目立たない、隠しマイク用、風やノイズからも守るため様々なラベリアマイク用製品をご用意しています。

エッセンシャル アドバンス	34
エッセンシャル オリジナル	35
ラベリア ウィンドジャマー®	36
ラベリアフォーム	37

エッセンシャル アドバンス

ラベリアマイク用

エッセンシャルアドバンス—目立たない、隠しマイク用。高いパフォーマンスと汎用性

日常的にプロによって使用されるラベリアマイクを貼ったり、固定したり、隠したり、保護したりする必須のアイテムです。



スティッキーズ アドバンス

スティッキーズ アドバンスは両面の低刺激性粘着パッドです。直接皮膚に貼ったり、衣服の上に貼ります。両面テープの中央にはやわらかい布があり、皮膚や衣服の動きによるきしみからマイクを守ります。スティッキーズアドバンスは乾燥した表面に付着したときに、固定されるように設計されていて、使用後に廃棄してください。

- 両面テープには低刺激性接着剤を使用しています。
- 簡単に取り外しが可能なイーザーピールオフタブが採用されています。
- 丸形—人気のDPAに最適な大きさ。
- Oタイプ—DPAコンシーラーの保護に最適。またはオーバーカバーとして使用できます。
- 角型—Sanken RM-11 (Sanken COS-11マイク用ゴムマウント) に最適。ラジオマイク用ケーブル管理に最適。
- 25個入りと100個入りがあります。

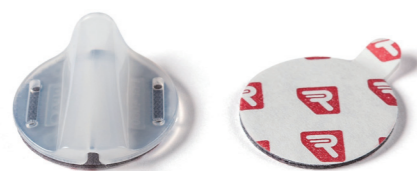

スティッキーズアドバンスOタイプか丸形はDPA用です。

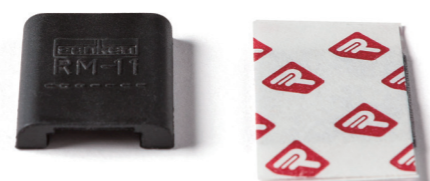

スティッキーズアドバンス角型はSankenRM-11用です。

オーバーカバー アドバンス

オーバーカバーはRycote独自のファー技術を採用しています。ラベリアマイクに優れたノイズ低減をします。目立たない、ファーカバーとスティッキーズがついています。スティッキーズは皮膚や衣類に貼ります。ファーディスクはラベリアマイクの上から取り付けます。

- ラージサイズ (26mm) DPAコンシーラーに最適。
- スティッキーズ アドバンス、丸形が付属。サイズは23mm。
- 新色ベージュ色—さらに多くのアプリケーションに対応できます。
- ブラック、グレー、ベージュ、ホワイトをご用意があります。
- オーバーカバー5個入り (25個スティッキーズ ラウンド)、100個入り (オーバーカバーのみ)。



エッセンシャル オリジナル

ラベリアマイク用のシンプルな製品

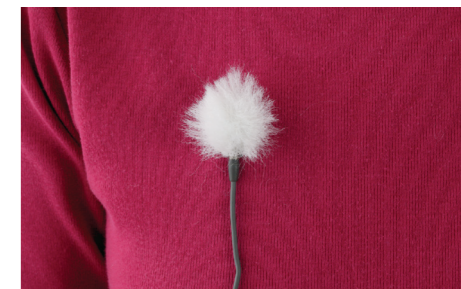
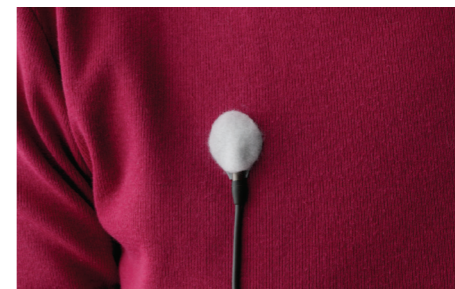
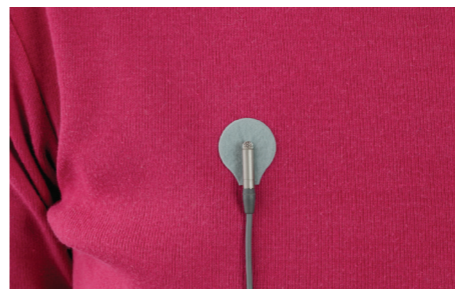

スティッキーズ オリジナル

スティッキーズは両面の低刺激性粘着パッドです。直接皮膚に貼ったり、衣服の上に貼ります。両面テープの中央にはやわらかい布があり、皮膚や衣服の動きによるきしみからマイクを守ります。

オーバーカバーとアンダーカバーが付属し、スティッキーズは、乾燥した表面に付着したときに、固定されるように設計。使用後は廃棄してください。

箱入り数量:

スティッキーズオリジナル 30枚入り
スティッキーズオリジナル 100枚入り
スティッキーズオリジナル 500枚入り
一括注文 スティッキーズオリジナル 750枚入り (25×30 packs)

アンダーカバー オリジナル

アンダーカバーは完全にラベリアマイクを隠すのに最適な製品です。付属のスティッキーズと使用して、この柔らかく、布のディスクは衣類の動く音を最小限に抑え、弱い風から守るように設計されています。

箱入り数量:

アンダーカバー、スティッキーズオリジナル 各30枚入り
アンダーカバー、スティッキーズオリジナル 各100枚入り
一括注文 25×1パック(アンダーカバー、スティッキーズオリジナル 各30枚入り)

カラーバリエーション:

黒、グレー、白、3色いり

オーバーカバー オリジナル

オーバーカバーはRycote独自のファー技術を活用し、ラベリアマイクを風から保護します。目立たないファーウィンドジャマー®とスティッキーズが付属しています。スティッキーズで衣類や皮膚に固定し、ラベリアマイクの上からファーウィンドジャマーディスクが付けられます。

箱入り数量:

オーバーカバー6個、スティッキーズオリジナル30枚入り

カラーバリエーション:

黒、グレー、白、3色いり

様々なラベリアに対応

スティッキーズ アンダーカバーとオーバーカバーのすべては、様々な業界標準のラベリアマイクとの互換性があります。DPAコンシーラーに対応するためにスティッキーズ丸型を開発しました。スティッキーズ角型はSanken RM-11 マウントに最適です。(COS-11D LAVマイク用)



更に詳しいマイク対応情報は、下記のURLからご確認ください。

<https://rycote.com/microphone-windshield-shock-mount/lavalier-solutions/>

ラベリア ウィンドジャマー®

風の強い条件での使用が最適



ラベリアマイク用ウィンドジャマー

ニュース、ドキュメンタリー、取材などの強い風がある屋外での使用に最適。ラベリアマイク用ウィンドジャマーは、ウィンドノイズやポップ音からマイクを保護します。ラベリアマイク用に優れたノイズ低減をし、クリップやネックレスに付けられるこれらの丈夫な製品は衣類に付けられ、ガサガサ音を取り除きながら衣類の下に取り付けることも可能です。ゴムリングがついたフォームコネクターによりしっかりとマイクに固定ができます。

ラベリアマイク用ウィンドジャマーの数量:
1個入り、2個入りから選べます。

カラーバリエーション:
黒、グレー、白 が選べます。また、緑、青、赤は注文生産となります。

品番	ラベリアマイク用ウィンドジャマー
RYC065514	ラベリアマイク用ウィンドジャマー (ブラック)
RYC065501	ラベリアマイク用ウィンドジャマー (ブラック/2個入り)
RYC065515	ラベリアマイク用ウィンドジャマー (グレー)
RYC065502	ラベリアマイク用ウィンドジャマー (グレー/2個入り)
RYC065516	ラベリアマイク用ウィンドジャマー (ホワイト)
RYC065503	ラベリアマイク用ウィンドジャマー (ホワイト/2個入り)
RYC065564	ラベリアマイク用ウィンドジャマー (グリーン)
RYC065561	ラベリアマイク用ウィンドジャマー (グリーン/2個入り)
RYC065566	ラベリアマイク用ウィンドジャマー (ブルー)
RYC065563	ラベリアマイク用ウィンドジャマー (ブルー/2個入り)
RYC065565	ラベリアマイク用ウィンドジャマー (レッド)
RYC065562	ラベリアマイク用ウィンドジャマー (レッド/2個入り)



リストレットウィンドジャマー

Rycote リストレットウィンドジャマーもラベリアマイクの風音や破裂音を低減するように設計されています。

多くの場合、カメラについているマイクはできるだけ目立たず、邪魔にならないものが好まれるので、リストレットを製造しました。Rycote ラベリアウィンドジャマーより毛が短いので、より目立ちにくいラベリアマイク用のウィンドプロテクションです。リストレットウィンドジャマーはゴムリング付フォームコネクターによって固定します。

リストレットウィンドジャマーの数量:
Available as Singles or in Pairs

カラーバリエーション:
黒、グレー、白

品番	リストレットウィンドジャマー
RYC065555	リストレットラベリアウィンドジャマー (ブラック)
RYC065552	リストレットラベリアウィンドジャマー (ブラック) 2個入り
RYC065556	リストレットラベリアウィンドジャマー (グレー)
RYC065553	リストレットラベリアウィンドジャマー (グレー) 2個入り
RYC065557	リストレットラベリアウィンドジャマー (ホワイト)
RYC065554	リストレットラベリアウィンドジャマー (ホワイト) 2個入り

ラベリアマイク用、リストレット、ウィンドジャマーの対応マイク
AKG: C577, CK77, CK97. **Audio-Technica:** AT 899. **BeyerDynamic:** MCE7. **Countryman:** B3, B6, EMW. **DPA:** 4061, 4062, 4071, Core 6061. **Electrovoice:** RE90L. **PSC:** FPSCNM. **Sanken:** COS11. **Sennheiser:** MKE 2, ME 102, ME 104, MKE Essential Omni. **Shure:** SM93, WL50, WL51, ECM77. **Sony:** ECM88. **Tram:** TR50. **Voice Technologies:** VT-100, VT-500. **Zoom:** LMF1.

更に詳しいマイク対応情報は、下記のURLからご確認ください。
<https://rycote.com/microphone-windshield-shock-mount/lavalier-solutions/>

ラベリアフォーム

弱い風、ポップノイズからラベリアマイクを守る

ラベリア用Rycoteフォームは目立ちにくい、スリップオンフォームウィンドシールドです。パーソナルマイクを弱い風やポップ音から守るように設計されています。

丈夫で高品質オープンセルアコースティックフォームで作られ、ラベリアフォームウィンドシールドは高周波音を損ねる事を最小限に抑えながら、最大20dBまで風音、ポップ音を低減します。Rycote用に設計された、高品質フォーム素材は湿気やUVに強いです。



撥水 ラベリアフォーム

ラベリアマイク用に設計され、ネオプレーン（合成ゴム）加工されているため、軽い雨で使用しても大丈夫です。直径4.5~6mm、長さ15mmまでのマイクに対応しています。

色: ブラック。

ラベリアフォーム

直径4.5~6mm、長さ15mmまでのマイクに対応しています。

色: ブラック、ベージュ、ブラウン。

撥水 ミニラベリアフォーム

ラベリアマイク用に設計され、ネオプレーン（合成ゴム）加工されているため、軽い雨で使用しても大丈夫です。直径2.8~4.5mm、長さ15mmまでのマイクに対応しています。

色: ブラック。

VTミニチュアフォーム

ヴォイステクノロジーVT-100 ラベリアマイクに対応。

色: ブラック。

ミニチュア ラベリアフォーム

直径2.8~4.5mm、長さ15mmまでのマイクに対応。

色: ブラック。

品番	製品名	対応マイク詳細
RYC105504	ミニチュアラベリアフォームブラック 2個入り	BeyerDynamic: MCE7 Countryman: B6 Sanken: COS11 Sony: ECM88
RYC105514	ミニチュアラベリアフォームブラック 10個入り	
RYC105526	ミニラベリアフォーム (ネオブレンコーティング)	
RYC105515	VTミニチュアフォーム (ブラック50個入り)	Voice Technologies: VT-100
RYC105501	ラベリアマイク用ウィンドシールド (ブラック5個入り)	AKG: C577, CK77, CK97 Audio-Technica: AT 899 Countryman: B3, EMW DPA: 4061, 4062, 4071 Electrovoice: RE90L PSC: FPSCNM
RYC105511	ラベリアマイク用ウィンドシールド (ブラック5個入り10パック)	Sennheiser: MKE 2, ME 102, ME 104 Shure: SM93, WL50, WL51, ECM77 Tram: TR50
RYC105502	ラベリアマイク用ウィンドシールド (ベージュ5個入り)	Voice Technologies: VT-500
RYC105512	ラベリアマイク用ウィンドシールド (ベージュ5個入り10パック)	
RYC105503	ラベリアマイク用ウィンドシールド (ブラウン5個入り)	
RYC105513	ラベリアマイク用ウィンドシールド (ブラウン5個入り10パック)	
RYC105525	ミニラベリアフォーム (ネオブレンコーティング) 2.8 / 15	

更に詳しいマイク対応情報は、下記のURLからご確認ください。
<https://rycote.com/microphone-windshield-shock-mount/lavalier-solutions/>

ポータブルレコーダー

録音をよりクリアにするための最適なツール

ニュース、ドキュメンタリーまたはポッドキャストを撮る時、Rycote 最適な製品をご用意しています。

マイク付独立型ポータブルオーディオレコーダーはコンパクトで優れた製品のため、非常に人気があります。屋外で使用するためのポータブルレコーダーは数多くあります。Rycotelは、風やハンドリングノイズを除去するための様々な商品をそろえており、Rycoteポータブルレコーダーサスペンション、ミニウインドジャマー®とオールインワンキットは必須のアイテムです。



ポータブルレコーダーサスペンション

Rycoteポータブルレコーダーサスペンションは屋内外でスタンドマイクやマイク付コンパクトレコーダーを使用するとき最適なアイテムです。マイクの大きさや重さに対応する2種類がラインアップ。丈夫なライヤー®技術を活用し、振動、衝撃、ハンドリングノイズから保護します。標準の3/8"ネジやブームポールやカメラホットシュー取付に最適です。3/4"ネジアダプターによりマイクスタンドに取り付けが可能です。使いやすい180度回転は、レコーダーのマイクを音声のほうに向けるのにとても最適です。



ポータブルレコーダー用 ミニウインドジャマー®

ミニウインドジャマーは、プロ向けフルサイズ風防製品と同じ素材でできています。一般的なポータブルレコーダーに対応していて、スリップオンウインドジャマーはプロ品質を求める人には最適な製品です。屋外、ドキュメンタリー、ポッドキャストなどに使用できます。



ポータブルレコーダー/ カメラ用マイク

プロユースの衝撃とハンドリングから保護に対応するポータブルレコーダー&カメラ用マイク。

ポータブルレコーダー	39-40
カメラショックマウント	41-42
ミニウインドジャマー®	43-44
マイクロウインドジャマー®	45

ポータブルレコーダーキット

当社のキットは、ポータブルレコーダーが頻繁に使用されている製品毎に、風や振動から保護するために用意されています。ニュース、ドキュメンタリー、ポッドキャストや自然記録向け、手持ち、スタンド、ブームポールやカメラに取り付けできます。Rycoteポータブルレコーダーキットは、屋内外のレコーディングで可能な限り最高のオーディオを録るための汎用性を提供します。

ポータブルレコーダーキットは、次を含みます：

- ミニウィンドジャマー®
- ポータブルレコーダーサスペンション
- ホットシュー3/8" アダプター
- 3/4" アダプター
- ソフトグリップエクステンションハンドル

Rycoteは、ポータブルレコーダーサスペンション、ウィンドジャマーやキットをご用意しています。最も人気のポータブルレコーダーに対応しています。例えば、Sony, Tascam, Marantz, Roland, OlympusやZoomに対応しています。



カメラショックマウント

カメラマイク用の振動とハンドリングノイズから守ります

Rycoteの特許取得済みライヤー®技術を用いて、これらのショックマウントはプロ向けであり、カメラに取り付けられたマイクの衝撃やハンドリングノイズを除去します。高音質の音を録りたい、ビデオ撮影、HD/SLRや手持ちビデオカメラ使用者にとってこれらのショックマウントは、直径19~25mm、長さ300mmのカメラに取り付けられたマイクに優れた保護を提供します。



デュオ・ライヤーショックマウント

Rycoteマイクサスペンションのすべては、インビジョンデュオライヤーショックマウントを搭載しています。INV-7 HG MKIIIスタンドとブームポールにも使用でき、デュオライヤーは特別なソフトグリップがクリップに埋め込まれていて、マイクにしっかりと固定します。クラシックソフトィ®やスーパーソフトィ®, BBGウィンドシールのようなスリッポンウィンドシールも使用できます。



ポータブルレコーダーの人気モデル

ポータブルレコーダー品番	ウィンドジャマー品番	サスペンション品番	ポータブルキット品番
Edirol R05	RYC055411	RYC041119	RYC046009
Olympus LS-05/LS-10/LS-11/LS-12/LS-14	RYC055398	RYC041119	RYC046004
Roland R-26	RYC055419	RYC041130	RYC046011
Sony PCM-D100	RYC055458	RYC041130	RYC046024
Tascam DR-40	RYC055444	RYC041119	RYC046015
Tascam DR-100/DR-100 MKII	RYC055384	RYC041119	RYC046003
Zoom H1	RYC055406	RYC041119	RYC046010
Zoom H1N	RYC055471	RYC041119	RYC046029
Zoom H2N	RYC055439	RYC041119	RYC046016
Zoom H4N	RYC055438	RYC041119	RYC046001
Zoom H5	RYC055462	RYC041119	RYC046025
Zoom H6	RYC055454	RYC041130	RYC046023

インビジョン®ビデオホットシューマウント

(RYC042901)

カメラやビデオカメラのホットシューに装着するために特別に設計され、デュオライヤーショックマウントはカメラモーター音や動作音、および振動からマイクを保護し、従来のオンカメラマイクマウントよりも改善されています。カメラの上のホットシューのスロットに確実に固定できるようになっています。マウントは360°回転ができ、柔軟性があり、使いやすく、マウントの高い位置はウィンドスクリーンやマイクがレンズの後ろに固定され、写真などに写りこまないように工夫されています。





インビジョン®ビデオ1/4”アダプタ

(RYC042902)

多くのカメラの上についている1/4”ネジに取り付けるように設計され、軽量で耐久性のあるクランプスタイルのショックマウントは、しっかりとマイクを固定します。直径19~25 mmのマイクに対応し、クリップは丈夫なデュオライヤーショックマウントについています。カメラのモーター音や動作音により発生する振動やノイズからマイクを守ります。柔軟なケーブルクランプを使用すれば、ケーブル音も低減します。

インビジョン®ソフトライヤーマウントCCA

(RYC037306)

カメラクランプアダプターソフトライヤーマウント (CCA)は、オンボードの直径25~27mmのオンボードマイクを固定できるホルダーが付いたSonyやCanonのカメラに取り付けられます。CCAアダプタはマイクホルダーにしっかりと固定されます。デュオライヤーショックマウントクリップは直径19~25mmのマイクに対応して、ライヤーサスペンションに取り付けられ、衝撃やハンドリングノイズを除去します。CCAが取り付けられると、マイクを後ろで固定し、マイクやスリップオンウィンドスクリーンがワイドショットの時でも、入らないようにします。付属されたの真鍮3/8”ネジにより、ブームポールにも取付が可能です。



インビジョン®ソフトライヤーマウントMHR

(RYC037324)

ソフトライヤーマウントマイクホルダー (MHR) は、付属または外付けのマイクをデュオライヤーショックマウントと置き換えることができます。外付けマイクにプロ品質を提供します。標準のビデオカメラについているマイククリップは外付けマイクのケーブルによる振動やハンドリングノイズの影響を受けやすいので、インビジョンソフトライヤーマウントMHRは標準のショックマウントを置き換え、カメラ振動、衝撃やケーブル音を除去します。メトリックネジ3組が付属しているので、多くの一般的なビデオカメラをこのアップグレードショックマウントは直接接続することができます。

品番	製品名	対応カメラ詳細
RYC042901	インビジョンビデオホットシュー	ホットシューを備えたカメラに適しています。デュオ・ライヤーのマイククリップを備え、ショットガンマイクの直径19mm~25mm、最大マイク長さ:300mmに対応します。
RYC042902	インビジョンビデオ (1/4)	1/4メスネジ付きカメラに適合します。19mm~25mm、最大マイク長さ:300mmのショットガンマイクを収容するデュオ・ライヤーマイククリップを備えています。
RYC037306	ソフトデュオライヤーマウントw/CCA	ソフトライヤーマウント付きのカメラクランプアダプター (CCA) です。直径19~25mmのショットガンまたはライフルマイクをマイククランプ (直径25~27mm) または3/8”スレッド付きのブームポールを取り付けたビデオカメラに取り付けることができます。
RYC037324	ソフトデュオライヤーマウントw/MHR	MHR付きのSoftie ライヤーマウントは、内蔵またはアクセサリカメラマウントまたはクランプとして交換可能で、3セットのねじ (20mm長さのM2.5、M3およびM4タイプ) が付属。取付け可能な Panasonic DVXシリーズ、Sony NXCAM、DSR、HVR、PMW、HDRシリーズ、多くのCanon Xシリーズ。

ミニウィンドジャマー®

カメラマイク用

カメラマイク用Rycoteのファーの技術は、優れた風防を提供します。

フォームマイクウィンドシールドの上から付けるように設計されています。カメラマイク用ミニウィンドジャマーは屋外使用時に最大12dBの音を低減をします。カメラ用に特別に設計されたファーのミニウィンドジャマーはポータブルカメラやビデオカメラの内蔵マイクに合うように設計されています。



マイク専用設計

Rycote高品質のファー素材を使用している、ミニウィンドジャマーシリーズは、内蔵マイクカメラ/ビデオカメラのモデルだけでなく、人気のある、専用の外部カメラマイクに対応するように作られています。

マイク付カメラ用ミニウィンドジャマー

Rycoteミニウィンドジャマーは、優れたノイズ除去を可能にするため、カメラホットシューマウント用マイクに合うように設計されています。これらの専用マイクに付属しているフォームウィンドシールドの上に装着できるように設計され、ミニウィンドジャマーは、高周波数への影響を与ることなく、可能な限り最高のノイズ除去を可能にしました。屋外でオーディオを録る際の必須のアイテムです。

マイク

Røde VideoMic Pro+
Røde Stereo VideoMic Pro
Røde VideoMic (all models)
Røde VideoMic Go
Røde VideoMic Pro with Lyre
Shure VP83 / VP83F
Sennheiser MKE400

品番

RYC055470
RYC055430
RYC055459
RYC055455
RYC055465
RYC055447
RYC055364



ミニウインドジャマー®

様々なレコーディング機材のプロ用

最高のオーディオを録音しよう— 特別に作られた、Rycoteミニウインドジャマー

カメラについているマイクに合うように設計されたミニウインドジャマーのほかに、ポータブルレコーディング機器用のミニウインドジャマーも製造しています。同様の思想で製造されており、ミニウインドジャマーは特定の機材の上から装着できるように設計されています。

マイク/録音デバイス用のミニウインドジャマー



Sennheiserメモリーマイク
スマートフォン用マイク



Zoom H3-VR
ハンディ、高音質オーディオレコーダー



Shure MOTIV™ MV88
iOS対応のデジタルステレオコンデンサーマイク

これらのブランドの小型、軽量かつ独創的な新製品はとても人気があります。ポータブルVRオーディオレコーダーからスマートフォンで高音質なオーディオのキャプチャを可能にするマイク。これらの製品はどんな用途でも、屋外で使用される製品です。

マイク専用設計でフィット感抜群。高品質のファーを使用しているプロ向けRycoteミニウインドジャマー®はどんなアプリケーションでも、高音質な音声を録音するためには必須のアイテムです。

製品名	品番
ミニウインドジャマー ゼンハイザーメモリーマイク	RYC055474
ミニウインドジャマーZoom H3VR	RYC055476
ミニウインドジャマーShure MV88	RYC055477

マイクロウインドジャマー®

内蔵マイクのための多彩な風防

一眼カメラ、手持ち用ビデオカメラ、スマートフォンやタブレットに内蔵されているマイク用多目的ウインドジャマー。

最小のカメラでも、素晴らしい高品質のビデオを撮影できるようになりました。しかし、屋外で撮影したことがあれば、風は素晴らしい動画を一瞬でだめにするのを知っているでしょう。内蔵マイクの風音を最小限に抑え、屋外で素晴らしい映像を撮るためにRycoteはマイクロウインドジャマーを開発しました。



(065546)

一眼カメラに最適

動画を撮影するために一眼カメラもすごく人気になってきました。しかし、一眼カメラに内蔵されているマイクは風音の影響を受けやすいです。マイクロウインドジャマーは簡単に装着ができます。とても便利で、使いやすいので、一眼カメラのオールインワン風防として最適です。

ポータブルビデオデバイスのための風防

マイクロウインドジャマーは多くのスマートフォンに対応しています。VLOGを撮影するために音声品質を向上します。デバイスから取り外すときのわずらわしさも一切ありません!



マイクロウインドジャマーパックは30個のスティッキーズと6つの繰り返し使用できるファーディスク(グレー)を含みます。

ライヤー®

巧妙な、汎用性が高く、耐久性のあるRycote

汎用性が高く、耐久性のあるRycoteショックマウント&サスペンションは特許取得済みRycote ライヤー®技術を活用し、ハンドリングノイズを大幅に低減します。ライヤーは衝撃吸収機能として考えられ、ハンドリングノイズを除去するために3方向軸で正確にコントロールします。ライヤー®はとても堅牢で、弾性のゴムを使用しないので劣化がしにくく、従来のRycoteサスペンションをアップグレードするために単独でもご購入いただけます。ゴム製のRycoteサスペンションを交換するためにアップグレードライヤーキットもご用意しています。



強化された技術

ライヤーは現在、マイククリップの内部をソフトグリップに改善しました。ソフトグリップによりマイクはしっかりと固定され、パウダー加工されているマイクの表面を傷つけません。標準ライヤーは3種類の硬さでご用意があります。軽くて短いマイク向けの柔らかいサスペンションまたは長い、重いマイク向けの硬いサスペンションから選べます。



アクセサリ

Rycoteは、オーディオのプロフェッショナルのために様々な製品を提供しています。

ライヤー®	47
マイク用フラッグ	48
コンボックス	49
ダックレインカバー&ハイウィンドカバー	50
ウィンドシールドレインジャケット	51
マイクプロテクターケース	52
ハンドル	53

ライヤー 選べる硬さ

「ショア硬さ」で区分され、数値が小さい方がライヤーは柔らかい。62ショアライヤーは72ショアよりも柔らかく、82ショアが一番硬いです。

ライヤーの硬さは、色の組み合わせによって識別することができます。

ショア硬度カラーコンビネーション

- 62ショア：ブラックライヤー材料&ブラックソフトグリップ
- 72ショア：ブラックライヤー材料&グレーソフトグリップ
- 82ショア：ライトグレーライヤー材料&ブラックソフトグリップ



62ショア

72ショア



82ショア

マイク用フラッグ

Rycoteマイクフラッグは、耐久性に優れた成形プラスチックから作られ、マイクを固定するために劣化しやすいフォームは使用していません。内部に取り付けられ、耐摩耗の赤と黒のゴム「羽根」が配列されています。Rycoteマイクフラッグは直径19~38mmのマイクに対応しています。



大きいマイクにも 小さいマイクにも対応

黒と赤の「羽根」の全てを使用すると、マイクフラッグは直径19から32mmのマイクを固定し、1色の羽根を全部取り外せば小さいマイクを固定します。(黒の羽根を全部外すか、赤い羽根を取り除くか) そうするとマイクフラッグは最大直径38mmのマイクを固定できます。

ブランドサインのスペースがあります

Rycoteのマイクフラッグはスポンサーロゴの印刷範囲が大きいです。3面、4面フラッグ、黒か白のご用意があります。四角フラッグの印刷面は幅57mm、高さ48mmです。三角フラッグは幅89.5mm、高さ49mmです。 ※名前入れは、お受けしておりません。

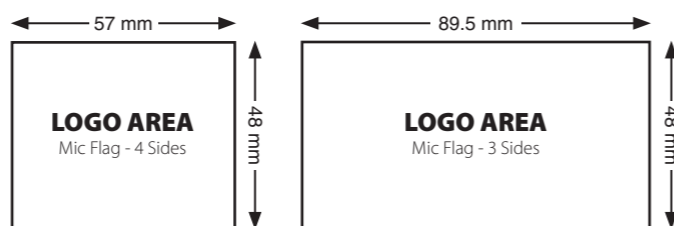

コンボックス

ハンドリングノイズ&ケーブルノイズを大幅に低減する

コンボックスをマイクをハンドリングノイズやケーブルノイズから守るように設計されています。接続ケーブル問題を改善するのに効果的で使いやすい製品です。コンボックスにより、音声録音のプロは、クリアで高品質の音を録音することができます。

マイクテールのトランジションコネクタと接続の役割を果たし、ウィンドシールドに収まったマイクに合うようにケーブルの長さがセットされ、バスケットの内部で振れることはありません。ソフトケーブルにより、ケーブル音を除去し、さらに音を低減します。



クリーンなオーディオ録音を実現

接続に効果的ですぐに使用できる製品であるコンボックスは、ゴールドピンNeutrik XシリーズXLRコネクタ、およびウルトラソフトモガマスタークアドケーブルを使用して、最高品質の部品で作られています。

- ハンドリングやケーブル音を低減し、最小限に抑えます。
- 音質を大幅に向上させます。
- 接続問題の解決策。

品番	製品名	製品詳細
RYC016901	コンボックスCB1 (XLR-3F)	Single, hardwired XLR-3F input tail, and a single XLR-3M output
RYC016924	コンボックスCB3 (2XLR-3F)	Two hardwired XLR-3F input tails routed to a single XLR-5M output
RYC016925	コンボックスCB4 (XLR-5F)	Single, hardwired XLR-5F input tail routed to a single XLR-5M output
RYC016917	コンボックスCB9 (MZL)	Single, hardwired MZL input tail routed to a single XLR-3M output
RYC016918	コンボックスCB10 (LEMO)	Single, hardwired LEMO input tail routed to a single XLR-3M output

ダックレインカバー&ハイウィンドカバー



ダックレインカバー

Rycoteダックレインカバーは、当社の多種多様なウィンドシールドキットに合わせて様々なサイズがあります。雨天の撮影には欠かせないアクセサリです。ダックはオープンセルフォームできていて、カバーに落ちる雨音を低減します。耐候性バックカバーのデザインは、ウィンドシールドとカバーの間の空間を作るため、雨音を低減し、雨水を流します。

スペック

品番	製品名	対応製品
RYC214111	ダックレインカバー 1	Modular WS 1 Kit
RYC214112	ダックレインカバー 2	Modular WS 2 Kit
RYC214113	ダックレインカバー 3	Modular WS 3 Kit & Super-Shield Small
RYC214101	ダックレインカバー 4	Modular WS 4/5 Kit, and the Super-Shield Medium and Large Kits
RYC214125	ダックレインカバー 6	Modular WS 6 Kit
RYC214127	ダックレインカバー 7	Modular WS 7 Kit
RYC214126	ダックレインカバー 8	Modular WS 8 Kit
RYC214120	ステレオダックレインカバー-AD	Stereo AD Kit
RYC214121	ステレオダックレインカバー-AE	Stereo AE Kit
RYC214122	ステレオダックレインカバー-AF	Stereo AF Kit
RYC214123	ステレオダックレインカバー-AG	Stereo AG Kit

更に詳しい情報は、下記のURLからご確認ください。

www.mymic.rycote.com/products/accessories-parts/duck-raincover/

ハイウィンドカバー

ハイウィンドカバーはモジュラーウィンドシールドキットに対応していて、最大35dBのノイズを低減します。耐久性のある黒いフリース素材から製作され、撮影現場でウィンドシールドバスケットの上から簡単にスライドして取り付けことができ、フックとループで簡単に固定できます。ハイウィンドカバーは汎用性があり、バスケットのみの使用時よりも風防レベルが向上します。非常に厳しい環境下ではウィンドジャマーをハイウィンドカバーの上から装着できます。究極の保護を提供します。

スペック

品番	製品名	対応製品
RYC022509	ハイウィンドカバー-9	Modular Windshield WS 9 Kit
RYC022516	ハイウィンドカバー-10	Modular Windshield WS 10 Kit
RYC022501	ハイウィンドカバー-1	Modular Windshield WS 1 Kit
RYC022502	ハイウィンドカバー-2	Modular Windshield WS 2 Kit
RYC022503	ハイウィンドカバー-3	Modular Windshield WS 3 Kit
RYC022511	ハイウィンドカバー-295	Modular Windshield WS 295 Kit
RYC022504	ハイウィンドカバー-4	Modular Windshield WS 4 Kit
RYC022505	ハイウィンドカバー-5	Modular Windshield WS 5 Kit
RYC022506	ハイウィンドカバー-6	Modular Windshield WS 6 Kit
RYC022507	ハイウィンドカバー-7	Modular Windshield WS 7 Kit
RYC022523	ハイウィンドカバー-8J	Modular Windshield WS 8J Kit
RYC022508	ハイウィンドカバー-8	Modular Windshield WS 8 Kit
RYC022524	ハイウィンドカバー-Rode Blimp	Rode Blimp
RYC022627	ステレオハイウィンドカバー-AC	Stereo Windshield AC Kit
RYC022628	ステレオハイウィンドカバー-AE	Stereo Windshield AE Kit
RYC022629	ステレオハイウィンドカバー-AF	Stereo Windshield AF Kit
RYC022630	ステレオハイウィンドカバー-AG	Stereo Windshield AG Kit
RYC022631	ステレオハイウィンドカバー-AD	Stereo Windshield AD Kit

更に詳しい情報は、下記のURLからご確認ください。

www.mymic.rycote.com/producttypes/hi-wind-cover/

ウィンドシールドレインジャケット

ウィンドシールド用ウェザープロテクション—撮影の合間に!



ウィンドシールドレインジャケット、ミディアム

(RYC079964)

風やハンドリングノイズ低減のためにRycoteの製品は信頼されています。大切なオーディオ機器も守ります。

Rycoteウィンドシールドレインジャケットは、便利な防水ジャケットです。撮影の合間にも、マイクウィンドシールドを迅速かつ丁寧に保護します。

ロケ用であろうとも屋外のスポーツ撮影であろうともあなたの大切なウィンドシールドやマイクを保護します。

人気のRycoteウィンドシールドに対応しています。モジュラーMS4キット、スーパーシールド(スモール&ミディアム)など。

(ご注意:この製品は、音声を録音しながら使用するものではありません!)

ウィンドシールドレインジャケットの特徴

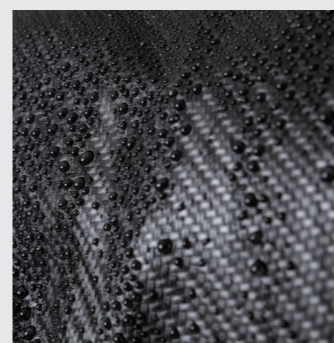

- 耐水性に優れ、軽量、頑丈なウィンドシールドレインジャケット
- 雨、雪、みぞれやほこりなどの予期しない気象から保護する緊急ウィンドシールド
- 素早く、簡単に脱着が可能で気象変化が激しくても使えます
- ソフトファブリック裏地付き、カーボンウィーブ加工素材を使用、ウィンドシールド&ウィンドジャマー®を保護
- ビニール袋に比べて、再利用可能な環境に優しい保護を提供します!

- ミディアムサイズ(長さ40cm)はRycoteモジュラーウィンドシールドWS4キットのような人気のウィンドシールドやブリンプに対応
- 紐でウィンドシールドが三脚、スタンドやboomポールに固定したまま使用可能
- かけ紐が縫い付けられているので早く乾かすために簡単にかけられます
- メッシュ素材の乾燥/収納キャリアバッグが付属しています

更に詳しい情報は、下記のURLからご確認ください。 <https://rycote.com/microphone-windshield-shock-mount/windshield-rain-jacket/>

マイクプロテクターケース

大切なマイクを傷から守ります

Rycoteマイクプロテクターケースは持ち運んで、安全にスモールダイヤフラムマイクを3つまで保護する防水ケースです。長さは2種類—20cmと30cm—ケースはロケ/音声専門家向けに設計されています。耐久性に優れた軽量かつ実用的な、マイクプロテクターケースはサウンドキットに欠かせないアクセサリです。

Rycoteの製品は大切なマイクも保護します。



600D OXFORD NYLON
OUTER MATERIAL
3.5MM PVC TUBE
FOAM BASE INSERT
SOLID PE BASE
RED FABRIC LINING

マイク用に頑丈、 多層の耐久構造を採用

マイクプロテクターケースはさらに保護のために3つの透明なプラスチックマイクチューブが付属しています。ネジのようなデザインでそれぞれのマイクのチューブは拡張できます—長さ200mmから340mm、または125mmから180mm。

*Included with Mic Protector Case, 30cm
**Included with Mic Protector Case, 20cm

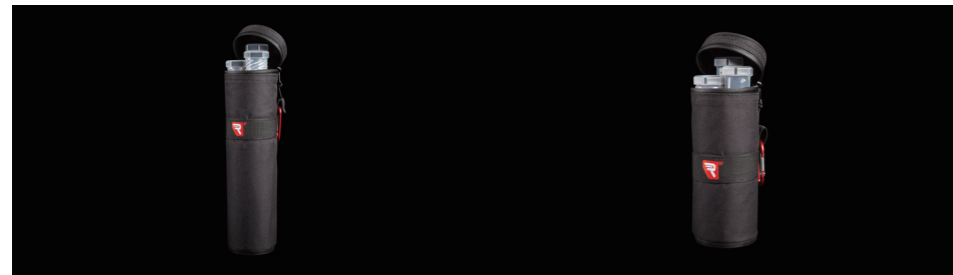

マイクプロテクターケース、30cm (RYC079903)

3×PVC伸縮マイクチューブ (ショート) を含みます

直径19~25mm、様々な長さのマイクに対応しています。例えば、Schoeps MiniCMITやSennheise MKH 50 (マイク互換性はウェブサイトを参照ください)

マイクプロテクターケース、20cm (RYC079902)

3×PVC伸縮マイクチューブ (ロング) を含みます

直径19~25mm、様々な長さのマイクに対応しています。例えば、Sennheise MKH 416やRODE NTGシリーズ (マイク互換性はウェブサイトを参照ください)

マイクプロテクターケースの特徴

- スモールダイヤフラムマイク3つまで対応
- 管状で強靱な—PVCケース。ヘビーデューティ外装生地 (600D Oxford Nylon)
- プロテクティブ、テレスコピックマイクチューブ×3が付属
- 軽量、メッシュキャリーストラップ
- 迅速&確実に固定するためのカラピナ
- 簡単な取っ手付き防水ジッパー
- マイクの保管環境を整えるため、シリカゲルの小袋付属
- 様々なマイクに対応

更に詳しい情報は、下記のURLからご確認ください。 <https://rycote.com/microphone-windshield-shock-mount/mic-protector-case/>

ハンドル

頑丈、快適で信頼性が高い

Rycoteハンドルは、当社のサスペンションシステムのすべてに対応しています。ピストルグリップはRycoteウィンドシールドサスペンションと互換性があり、様々なウィンドシールド、サスペンションおよびソフトキットに含まれています。ソフトグリップ延長ハンドルは3/8"メスネジ/UNCネジと互換性があります。

Rycoteハンドルは、Rycoteウィンドシールド&ショックマウントを操作するための快適な人間工学デザインを採用。それらはベースに3/8"メスネジを介してハンドヘルドまたはブームポールに取り付けることができます。



ピストルグリップハンドル

ピストルグリップハンドルの設計において、ケーブルの配置は重要でハンドルの中をケーブルが通り、ハンドルノイズなどを最小限に抑えるように設計しています。マウントには便利なリリースレバーが付いています。これにより、マイクのアングルを簡単、素早く調整が可能です。ハンドルはソフトフィールグリップになっており、マイクマウントを操作するときの使い心地が良くなります。



ソフトグリップエクステンションハンドル

Rycoteソフトグリップエクステンションハンドルは3/8"メスネジ製品に対応しています。例えばポータブルオーディオレコーダー。手持ちあるいはマイクスタンドやブームポールのように3/8"オスネジがついた製品に対応するようになっています。人間工学的ソフトグリップフィールにより、ハンドルは心地よく使え、ポータブルレコーダーサスペンションやInVision®プロードキャストサスペンションマウントとも相性がいいです。



品番	製品名	製品詳細
RYC037301	ソフトグリップ エクステンションハンドル	3/8"メスネジ (ポータブルオーディオレコーダーやカメラ) を持つ製品に適しています。または3/8"オスネジ (例えば、マイクスタンドやブームポール) に取り付け可能です。
RYC048401	ピストルグリップハンドル (レバー)	ブーム単体用のバスケットシステム交換または追加用のポールアダプター。XLR出力コネクタを取り付けるためのロータリーレバーとスペースを備えています。
RYC048438	ピストルグリップハンドル (ノブ付き)	ブーム単体用のバスケットシステム交換または追加用のポールアダプター。XLR出力コネクタを取り付けるためのロータリーノブとスペースを備えています。



Trusted by Professionals



本カタログに記載された内容は、予告なく変更される場合があります。あらかじめご了承ください。
このカタログに記載の価格は、2021年2月現在のものです。



Rycote 英語ページ

ヴィデナムメディアソリューションズ株式会社
〒105-0011 東京都港区芝公園3-1-38
芝公園三丁目ビル1F
TEL.03-5404-6871 (代)
media-distribution-jp@videndum.com
www.manfrotto.com/jp-ja/
www.gitzo.com/jp-ja/
www.lowepro.com/jp-ja/
www.joby.com/jp-ja/
www.rycote.com

